



PRO

GAS18V-6LS

Robert Bosch Power Tools GmbH
70538 Stuttgart
GERMANY

www.bosch-pt.com

1 609 92A F2R (2026.03) T / 15



1 609 92A F2R



دليل التشغيل الأصلي ar



7 الصفحة عربي





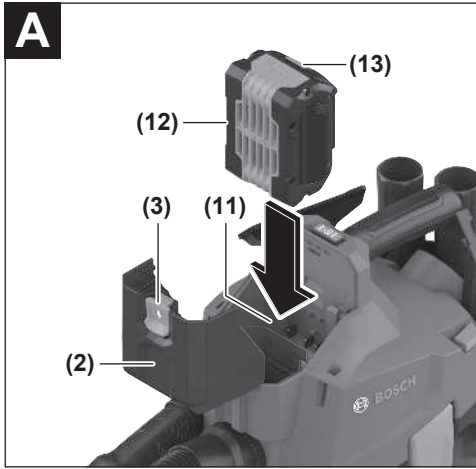

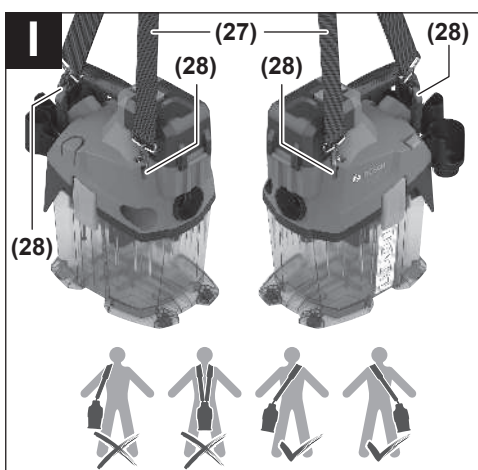
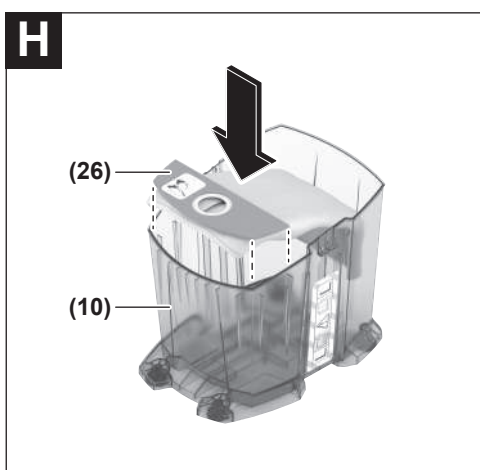
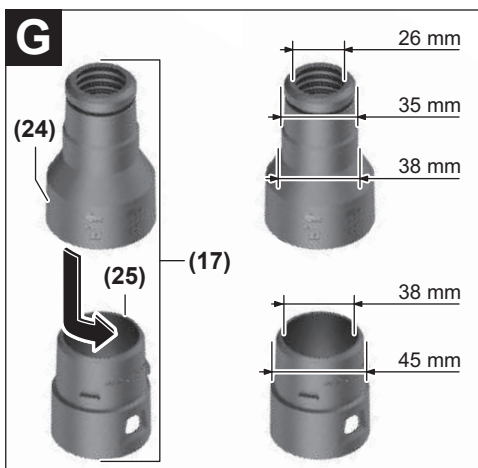
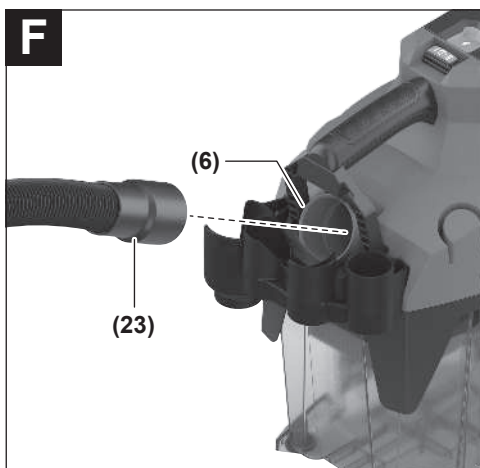
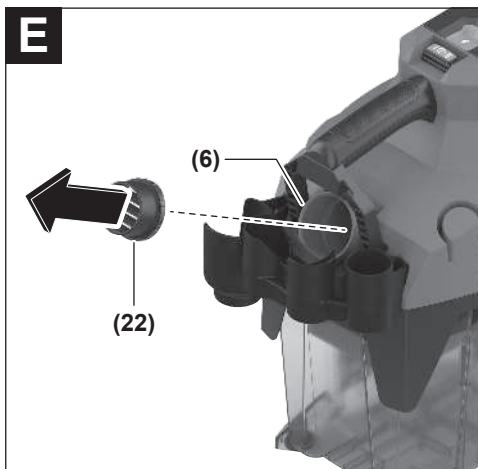
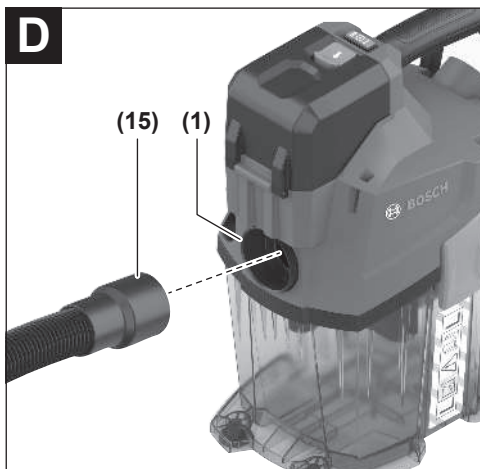



عربي

إرشادات الأمان الخاصة بالشفطة



اقرأ جميع إرشادات الأمان والتعليمات. إن ارتكاب الأخطاء عند تطبيق إرشادات الأمان والتعليمات قد يؤدي إلى حدوث صدمات كهربائية، و إلى نشوب المرائق و/أو الإصابة بجروح خطيرة. **احفظ بجميع الملاحظات التحذيرية والتعليمات للمستقبل.**

◀ هذه الشفطة غير مناسبة للاستعمال من قِبل الأطفال والأشخاص الذين يعانون من نقص في القدرات البدنية أو الحسية أو العقلية أو الذين ليست لديهم الدراية والمعرفة، وإلا فقد ينشأ خطر من الاستخدام الخاطئ أو وقوع إصابات.

◀ **قم بمراقبة الأطفال.** لضمان عدم عبث الأطفال بالشفطة.

◀ **احرص على مراعاة كافة لوائح الأمان الخاصة بالمواد المراد شفطها.**

◀ **لا تقم بشفط غبار خشب الزان أو خشب البلوط أو الألبستوس.** لا يجوز شفط غبار الحجارة إلا بالارتباط مع أنظمة الشفط المصرح بوضع باستخدامها مع GAS18V-6LS من Bosch. حيث تعتبر هذه المواد من مسببات السرطان.

◀ **قم بشفط غبار الحجارة باستخدام المجموعة المجرية المكونة من العدة الكهربائية ونظام الشفط، والتي تبتت جواز النزول عن القيم الحدية القانونية فيها.** تجد الإثباتات في الموقع الإلكتروني

www.bosch-professional.com/dust/

تحذير لا تستخدم الشفطة إلا عند توافر معلومات كافية عن طريقة استخدامها والمواد التي يمكن شفطها وعن التخلص من هذه المواد بشكل آمن. اتباع الإرشادات بعناية يحد من وقوع أخطاء تشغيل أو إصابات.

تحذير الشفطة مناسبة لشفط

المواد الجافة فقط. يزداد خطر التعرض لصدمة كهربائية في حالة تسرب السوائل.

◀ لا تقم بشفط غبار ساخن أو مشتعل أو انفجاري بالشفطة. لا تقم بتشغيل الشفطة في الأماكن المعرضة لخطر الانفجار. فقد تشتعل الأعيرة أو تفجر.

◀ **انتبه!** لا يجوز تخزين الشفطة في الأماكن المغلقة فقط.

◀ **قم بتوفير تهوية مناسبة في مكان العمل.**

◀ **احرص على إصلاح الشفطة لدى فنيين متخصصين مؤهلين فقط،** واستخدم قطع الغيار الأصلية، حيث يضمن هذا الحفاظ على سلامة الشفطة.

تحذير

تحتوي الشفطة على غبار يمثل خطورة على الصحة. **احرص على أن تتم عمليات التفريغ والصيانة، بما في ذلك خلع وعاء تجميع الغبار، من قبل عمال متخصصين فقط.** يجب استخدام تجهيزات الوقاية المناسبة. لا تقم بتشغيل الشفطة دون نظام الفلتر الكامل الذي تم تركيبه بعناية. وإلا فسيكون هناك خطر على صحتك.

◀ **تأكد قبل التشغيل أن خرطوم الشفط في حالة سليمة.** عند القيام بذلك، اترك خرطوم الشفط مركب على الشفطة، حتى لا يخرج الغبار دون قصد. وإلا فقد يتسبب ذلك في استنشاقك للغبار.

◀ **لا تقم بتنظيف الشفطة باستخدام تيار ماء موجه بشكل مباشر.** يزداد خطر التعرض للصدمة الكهربائية في حالة تسرب الماء إلى الجزء العلوي من الشفطة.

◀ **لا تقم بتعديل المرمك أو فتحه.** يتشكل خطر حدوث فقلة كهربائية.

◀ **قد تنطلق أبخرة عند تلف المرمك واستخدامه بطريقة غير ملائمة.** يمكن أن يحترق المرمك أو يتعرض للانفجار. أمن توفر الهواء النقي وراجع الطبيب إن شعرت بشكوى. قد تهيج هذه الأبخرة المجاري التنفسية.

◀ **في حالة سوء الاستعمال أو تلف المرمك فقد يتسرب السائل القابل للاشتعال من المرمك.** تجنب ملامسته. اشطفه بالماء في حال ملامسته بشكل غير مقصود. في حالة وصول السائل إلى العينين، فراجع الطبيب إضافة إلى ذلك. قد يؤدي سائل المرمك المتسرب إلى تهيج البشرة أو إلى الاحتراق.

◀ **يمكن أن يتعرض المرمك لأضرار من خلال الأشياء المعدنية مثل المسامير والمفكات أو من خلال تأثير القوى الخارجية.** وقد يؤدي هذا إلى تقصير الدائرة الكهربائية الداخلية واحتراق المرمك وأخروج الأدخنة منه أو انفجاره وتعرضه لسخونة مفرطة.

◀ **حافظ على إبعاد المرمك الذي لا يتم استعماله عن مشابك الورق وقطع النقود المعدنية والمفاتيح والمسامير واللواكب وغيرها من الأغراض المعدنية الصغيرة التي قد تقوم بتوصيل الملامسين ببعضهما البعض.** قد يؤدي تقصير الدارة الكهربائية بين ملامس المرمك إلى الاحتراق أو إلى اندلاع النار.

◀ **اقتصر على استخدام المرمك في منتجات الجهة الصانعة.** يتم حماية المرمك من فرط التحميل الخطير بهذه الطريقة فقط دون غيرها.

◀ **اشحن المراكم فقط عبر أجهزة الشحن التي يُنصح باستخدامها من طرف المنتج.** ينشأ خطر اندلاع حريق عند استخدام الشواحن المخصصة لنوع معين من المراكم مع نوع آخر من المراكم.

◀ **احرص على حماية المرمك من السخونة،** بما ذلك التعرض لأشعة الشمس المستمرة ومن النار والاحتساخ والماء والرطوبة. حيث ينشأ خطر الانفجار وخطر حدوث دائرة قصر.



استخدم الشافطة فقط إن كنت على دراية بجميع وظائفها بشكل كامل وقادر على تنفيذ هذه الوظائف دون تقييد أو إن كنت قد استلمت التعليمات الموافقة.

الأجزاء المصورة

تستند أرقام الأجزاء المصورة إلى صور الشافطة على صفحات الرسوم التخطيطية.

- (1) حاضن الخرطوم الخاص بخرطوم الشفط
- (2) غطاء حبيرة المرمك
- (3) زر تحرير غطاء حيز المرمك
- (4) مفتاح التشغيل والإطفاء
- (5) مقبض حمل
- (6) حاضن الخرطوم الخاص بخرطوم النفخ
- (7) زر التنظيف اليدوي للفلتر
- (8) الجزء العلوي من الشافطة
- (9) قفل الجزء العلوي من الشافطة
- (10) الوعاء
- (11) حبيرة المرمك
- (12) المرمك^(a)
- (13) زر تحرير المرمك^(a)
- (14) حامل التوابع
- (15) خرطوم الشفط
- (16) زر انضغاطي
- (17) مهايئ الشفط كوميبي
- (18) القطعة المنحنية
- (19) ماسورة الشفط
- (20) فوهة الشقوق
- (21) فوهة الأرضيات
- (22) الموزع
- (23) خرطوم النفخ^(a)
- (24) مهايئ PowerTool (الجزء الأمامي)
- (25) مهايئ PowerTool (الجزء الخلفي)
- (26) كيس الفلتر القماشي
- (27) حزام الحمل
- (28) حلقات التثبيت لحزام الحمل
- (29) فلتر
- (30) حامل الفلتر

(a) إن هذه التوابع ليست محتواة ضمن إطار التوريد الاعتيادي.

البيانات الفنية

شافطة المواد الجافة العاملة بمرمك		GAS18V-6LS
رقم الصنف		3 601 JK2 100
الجهد	فلط	18
قدرة الدخل الاسمية	واط	350
سعة الوعاء		
- الإجمالية	لتر	6

◀ **اقتصر على استخدام حزام الحمل مع الشافطة فقط.**

◀ **لا تستخدم الشافطة كمقعد للجلوس أو كسلم أو للوقوف عليها.** وإلا فقد تقع الشافطة أو تتعرض للضرر. خطر التعرض للإصابة.

الرموز

قد تكون الرموز التالية ذات أهمية من أجل استعمال الشافطة. يرجى حفظ الرموز ومعناها. يساعذك تفسير الرموز بشكل صحيح على استعمال الشافطة بطريقة أفضل وأكثر أماناً.

الرموز ومعناها



تحذير! اقرأ جميع إرشادات الأمان والتعليمات. ارتكاب الأخطاء عند تطبيق إرشادات الأمان والتعليمات، قد يؤدي إلى حدوث صدمات كهربائية أو إلى نشوب الحرائق و/أو الإصابة بجروح خطيرة.



الشافطة من فئة الغبار L طبقاً للمواصفة IEC/EN 60335-2-69 مخصصة للشفط الجاف للغبار المضر بالصحة ذي قيمة تعرض حدية < 1 مجم/متر³



تحذير! تمتوي الشافطة على غبار يمثل خطورة على الصحة. احرص على أن تتم عمليات التفريغ والصيانة، بما في ذلك خلع وعاء تجميع الغبار، من قبل عمال متخصصين فقط. يجب استخدام تجهيزات الوقاية المناسبة. لا تقم بتشغيل الشافطة دون نظام الفلاتر الكامل الذي تم تركيبه بعناية. وإلا فسيكون هناك خطر على صحتك.

زر التنظيف اليدوي للفلتر



وصف المنتج والأداء

انتبه للصور في الجزء الأمامي لتعليمات التشغيل.

الاستعمال المخصص

الشافطة مخصصة لجميع أنواع الغبار الجافة غير القابلة للاشتعال وشفطها ونقلها وفصلها. تم اختبار الشافطة فعلياً بصدد الأغبرة وهي توافق فئة الغبار L. وهي مناسبة لتلبية المتطلبات العالية في حالة الاستخدام المهني، مثلاً في الأعمال الحرفية والصناعية والورش الفنية.

لا يجوز استخدام الشافطات من فئة الغبار L طبقاً للمواصفة IEC/EN 60335-2-69 إلا في شفط وامتناص الغبار المضر بالصحة ذات قيمة تعرض حدية < 1 مجم/متر³.

شحن المرمك

◀ **اقتصر على استخدام أجهزة الشحن المذكورة في المواصفات الفنية.** أجهزة الشحن هذه دون غيرها هي المتوائمة مع مرمك أيونات الليثيوم المستخدم في الشافطة الخاصة بك.

ملحوظة: يتم تسليم مراكم أيونات الليثيوم مشحونة جزئيًا وفقًا للوائح النقل الدولية. لضمان قدرة أداء المرمك الكاملة، يتوجب شحن المرمك بشكل كامل قبل الاستعمال لأول مرة.

تركيب المرمك وإخراجه (انظر الصورة A)

- ◀ **لا تستخدم القوة عند تركيب المرمك.** المرمك مصمم بحيث لا يمكن إدخاله في الشافطة إلا وهو في الوضع الصحيح.
- ◀ حافظ دائمًا على حيز المرمك وصندوق المرمك، حتى يمكنك العمل بشكل جيد وأمن.
- حرك زر التمرير (3) في اتجاه السهم وافتح غطاء حجيبة المرمك (2).
- أدخل المرمك (12) في حجيبة المرمك (11)، إلى أن يثبت بصوت مسموع.
- لإخراج المرمك (12)، اضغط على زر التمرير (13) بالمرمك وأخرجه من حجيبة المرمك (11).
- أغلق غطاء حجيبة المرمك (2)، إلى أن يثبت بصوت مسموع.

مبين حالة شحن المرمك

في حالة إخراج المرمك من الشافطة يمكن عرض حالة الشحن من خلال مصابيح الدايدو بمبين حالة الشحن في المرمك.

اضغط على زر بمبين حالة الشحن ☺ أو ☹ لعرض حالة الشحن.

إذا لم يضيء أي مصباح دايدو بعد الضغط على زر بمبين حالة الشحن، فهذا يعني أن المرمك تالف ويجب تغييره.

ملحوظة: ليست كل أنواع المراكم تحتوي على بمبين حالة شحن.

نوع المرمك GBA18V... | GBA18V... | GBA18V...



السعة	لمبة LED
100-60 %	ضوء مستمر ×3 أخضر
60-30 %	ضوء مستمر ×2 أخضر
30-5 %	ضوء مستمر ×1 أخضر
5-0 %	ضوء وماض ×1 أخضر

نوع المرمك ProCORE18V... | EXPERT18V... | EXPERT18V... | EXPERT18V... | CORE18V...



السعة	لمبة LED
100-80 %	ضوء مستمر ×5 أخضر
80-60 %	ضوء مستمر ×4 أخضر

شافطة المواد الجافة العاملة بمرمك	
4,5 لتر	- صافي
0,5-2,8 متر	طول الخرطوم
100 هيكيتوباسكال	ضغط تفريغ الشافطة ^(B)
22 لتر/ث	معدل تدفق الشافطة ^(B)
79 متر ³ /ساعة	
مدة التشغيل بشحنة مرمك واحدة	
3,5 دقيقة/أمبير ساعة	- الدرجة I
2,5 دقيقة/أمبير ساعة	- الدرجة II
L	فئة الغبار
2,9 كجم	الوزن ^(C)
35+ ... 0 °م	درجة الحرارة المحيطة الموصى بها عند الشحن
50+ ... 20- °م	درجة الحرارة المحيطة المسموح به عند التشغيل ^(D) وعند التخزين
GBA18V... GBA 18V... ProCORE18V... EXPERT18V... EXBA18V... CORE18V...	المراكم المتوافقة
ProCORE18V... 8 ≤ أمبير ساعة	المراكم الموصى بها للقدرة الكاملة
GAL18... GAL 18... GAL 36... GAL12V/18... GAL 12V/18... GAX 18... EXAL18...	أجهزة الشحن الموصى بها

(A) مفاصة عند درجة حرارة 20-25 °م مع مرمك GBA 18V 8.0Ah

(B) مفاصة في وجود خرطوم الشفط (15)

(C) دون مرمك (تعد وزن المرمك في موقع الإنترنت www.bosch-professional.com)

(D) قدرة محدودة في درجات الحرارة > 0 °م
قد تختلف القيم حسب المنتج وظروف الاستخدام والبيئة. المزيد من المعلومات على موقع الإنترنت www.bosch-professional.com/wac

مرمك

تبيع شركة Bosch الشافطة العاملة بمرمك دون مرمك أيضًا. يمكنك أن تعرف من العبوة ما إذا كان المرمك موجود ضمن مجموعة التجهيزات الموردة مع الشافطة الخاصة بك.

- لغرض **النفخ** اخلع الموزع (22) وأدخل خرطوم النفخ (23) حتى النهاية في حاضن الخرطوم المخصص (6). أعد تركيب الموزع (22) في موضع توصيل الخرطوم (6)، بعد خلعه لخرطوم النفخ (23).

ملحوظة: تتضمن مقاسات الوصلات المختلفة عدم إمكانية استخدام خرطوم الشفط (15) لغرض النفخ.

◀ **اقتصر على استخدام خرطوم نفخ نظيف لغرض النفخ.** قد تكون الأعبرة مضرّة بالصحة.

تركيب تابع الشفط (انظر الصورة C و G)

خرطوم الشفط (15) مجهز بنظام تثبيت، يمكن عن طريقه توصيل تابع الشفط (مهايّ الشفط كومبي (17)، القطعة المنمنية (18)).

تركيب القطعة المنمنية

- أدخل القطعة المنمنية (18) في خرطوم الشفط (15) إلى أن يثبت الزران الانضغاطيان (16) لخرطوم الشفط بصوت مسموع.

- لغرض الفك اضغط على الزر الانضغاطي (16) للداخل واخلع الأجزاء التركيبية من بعضها البعض.

تركيب الفوهات والأنابيب

- عند اللزوم أدخل أنابيب الشفط (19) في بعضها البعض بإحكام وثبتها في القطعة المنمنية (18) بإحكام.

- أدخل فوهة الأرضيات (21) أو فوهة الشقوق (20) بإحكام في أنبوب الشفط (19) أو القطعة المنمنية (18).

تركيب مهايئ الشفط كومبي (انظر الصورة G)

يتكون مهايئ الشفط كومبي (17) مهايئ PowerTool (الجزء الأمامي) (24) مهايئ PowerTool (الجزء الخلفي) (25).

في الصورة G يمكنك العثور على القيم المحتملة لقطر فوهة الشفط التي يمكن توصيلها بمهايئ الشفط كومبي (17).

إذا لزم الأمر، قم بتركيب المهايئ PowerTool (الجزء الأمامي) (24) على المهايئ PowerTool (الجزء الخلفي) (25) وقم بتأمينه عكس اتجاه حركة عقارب الساعة.

وفقًا لقطر الوصلة المرغوب، اقتصر على تركيب

المهايئ PowerTool (الجزء الخلفي) (25) أو مهايئ الشفط كومبي (17) المركب على خرطوم الشفط. اترك الزرين الانضغاطيين (16) لخرطوم الشفط حتى يثبتان بصوت مسموع في المهايئ PowerTool (الجزء الخلفي) (25).

لفصل جزأي المهايئ، أدر المهايئ PowerTool (الجزء الأمامي) (24) في اتجاه حركة عقارب الساعة واخلعهما.

اخلع مهايئ الشفط كومبي (17) من خرطوم الشفط، اضغط على الزر الانضغاطي (16) للداخل واسحب مهايئ الشفط كومبي من خرطوم الشفط.

تركيب/خلع يس الفلتر القماشي (انظر الصورة H)

من خلال استخدام كيس الفلتر القماشي (26) يتم تسهيل التخلص من الغبار.

المبة LED	السعة
ضوء مستمر 3x أخضر	40-60 %
ضوء مستمر 2x أخضر	20-40 %
ضوء مستمر 1x أخضر	5-20 %
ضوء وماض 1x أخضر	0-5 %

اكتشاف خطر تلف المركم

EXPERT18V... | EXBA18V...

يمكن لمؤشرات الدايبود الخاصة بمبيبات حالة شحن المركم أن تبين بالإضافة إلى حالة المركم خطر تلف المركم.

لتفعيل الوظيفة احتفظ بزر مبيبات حالة الشحن (ON) مضغوطًا لمد 3 ثوان. تتم الإشارة إلى تحليل المركم عن طريق ضوء متحرك بمبيبات حالة شحن المركم. يتم عرض النتيجة على مبيبات حالة شحن المركم.

مؤشر دايبود: المركم معرض لخطر التلف بشكل كبير. قد تنخفض القدرة ووقت لتشغيل بالفعّل. يوصى بتغيير المركم.

5 مؤشرات دايبود: المركم بحالة جيدة وخطر التلف منخفض.

يرجى مراعاة أن: تقييم مخاطر تلف المركم يعمل على مرحلتين ويقدم تقييمًا مبسّطًا للحالة. إما أن يتم تقييم المركم على أنه في حالة جيدة أو به خطر تلف متزايد. لا يتم عرض نسبة مئوية لحالة البطارية.

ملاحظات للتعامل مع المركم بطريقة مثالية

قم بحماية المركم من الرطوبة والماء. لا تقم بتخزين المركم إلا في نطاق درجة حرارة يقع بين 20-°م وحتى 50°م. لا تترك المركم في السيارة في فصل الصيف مثلًا.

نظف فتحات التهوية بالمركم من فترة لآخرى، بواسطة فرشاة طرية ونظيفة وجافة.

إذا انخفضت فترة التشغيل بعد الشحن بدرجة كبيرة فهذا يعني أن المركم قد استهلك وأنه يجب استبداله.

تراجع الإرشادات عند التخلص من العدد.

التركيب

◀ **أخرج المركم قبل صيانة الشافطة، أو تنظيفها، أو إجراء أوضاع الضبط أو تغيير قطع التتابع أو تخزين الشافطة.** تساهم هذه الإجراءات الاحتياطية في منع التشغيل غير المقصود للشافطة.

قم بتركيب حامل تابع الشفط (انظر الصورة B)

قم بتركيب الحامل (14) الخاص بتابع الشفط على الجزء العلوي للشافطة وأحكام ربطه.

تركيب الخرطوم (انظر الصور D-F)

قم بتركيب الخرطوم المناسب حسب الاستخدام:
- لغرض **الشفط**، أدخل خرطوم الشفط (15) حتى النهاية في حاضن الخرطوم المخصص (1).

سبيل المثال لشطف السجاد أو شطف العدس الكهربائية ذات الغبار الكثيف).
لغرض **إطفاء** الشافطة، اضغط على مفتاح التشغيل والإطفاء (4) إلى الوضع الأوسط.

شطف الغبار المتساقط من العدة الكهربائية المشغلة

◀ يجب أن يكون معدل تغيير الهواء كافيًا في الغرفة في حالة رجوع العادم إلى الغرفة. تراعى التعليمات المحلية المعنية.

أدخل القطعة المنحنية (18) أو مهائى الشفط كومبي (17) في خرطوم الشفط (15) حتى يثبت بصوت مسموع.

أدخل القطعة المنحنية (18) أو مهائى الشفط كومبي (17) في أو على فوهة شطف العدة الكهربائية.

التنظيف اليدوي للفلتر

على أقصى تقدير عندما لا تصبح قدرة الشفط كافية، يجب عليك تنظيف الفلتر.

يرتبط تكرار عملية تنظيف الفلتر بنوع وكمية الغبار. تتم المحافظة على كمية الاستخراج القصوى لفترة أطول عند تطبيق عملية التنظيف بشكل منتظم. قم بتشغيل الشافطة على الدرجة II. أغلق يدك إما حاضن الخرطوم (1) الخاص بخرطوم الشفط أو حاضن الخرطوم (6) الخاص بخرطوم النفخ (أو فتحة الخرطوم/التابع المتصل).

اضغط على زر التنظيف اليدوي للفلتر (7) 3 مرات متتالية على الأقل. يتم تنظيف الفلتر عن طريق تدفق هواء قوي.

الصيانة والخدمة

الصيانة والتنظيف

◀ أخرج المرمك قبل صيانة الشافطة، أو تنظيفها، أو إجراء أوضاع الضبط أو تغيير قطع التوابع أو تخزين الشافطة. تساهم هذه الإجراءات الاحتياطية في منع التشغيل غير المقصود للشافطة.

◀ حافظ على نظافة الشافطة وشقوق التهوية للعمل بشكل جيد وأمن.

◀ احرص على ارتداء قناع الحماية من الغبار أثناء إجراء أعمال الصيانة والتنظيف على الشافطة.

احرص على تنظيف جسم الشافطة من وقت إلى آخر باستخدام قطعة قماش مبللة.

قم بتنظيف ملامسات الشمن المتسخة باستخدام قطعة قماش جافة.

◀ لا تقم بتنظيف الشافطة باستخدام الهواء المضغوط. فقد يتعرض الفلتر والأجزاء الأخرى لأضرار.

ينبغي إجراء عملية فحص فنية للغبار من قبل الجهة الصانعة أو من قبل شخص مؤهل مرة واحدة في السنة على الأقل (على سبيل المثال، من حيث وجود أضرار بالفلتر، وإحكام الشافطة ضد التسريب و سلامة عمل تجهيزات التحكم).

افتح الأقفال (9) واخلع الجزء العلوي للشافطة (8).
قم بتركيب كيس الفلتر القماشي (26) كما هو موضح في الصورة في حاضن الوعاء (10).
قم بتركيب الجزء العلوي للشافطة (8) وقم بتأمين القفلين (9) حتى يثبتان بصوت مسموع.
قم بتغيير كيس الفلتر القماشي الممتلئ (26) في الوقت المناسب.

ثبيت حزام الحمل (انظر الصورة ا)

◀ حزام الحمل مخصص فقط لحمل الشافطة وتثبيتها!

يمكن تثبيت حزام الحمل (27) على الجانب الأيمن أو الأيسر للشافطة، حسب الطريقة التي تريد بها حمل الشافطة. قم بتركيب الخفاف الحلقى لحزام الحمل (27) إما في حلقة التثبيت اليمنى أو اليسرى (28) بالشافطة.

احرص على مراعاة وضع الحمل الصحيح الموضح في الصورة ا.

التشغيل

◀ أخرج المرمك قبل صيانة الشافطة، أو تنظيفها، أو إجراء أوضاع الضبط أو تغيير قطع التوابع أو تخزين الشافطة. تساهم هذه الإجراءات الاحتياطية في منع التشغيل غير المقصود للشافطة.

بدء التشغيل

◀ لا يجوز استخدام الشافطة دون فلتر.

◀ اقتصر على استخدام الفلاتر السليمة (التي لا تحتوي على شقوق أو ثقب وما شابه). قم بتغيير الفلتر التالف على الفور.

◀ تأكد قبل الشفط من تركيب وحدة الفلتر بشكل ثابت.

◀ تأكد قبل الشفط من غلق غطاء حيز المرمك.

◀ يرجى الاستعلام عن التشريعات/القوانين السارية في بلدك المتعلقة بالتعامل مع الأتربة التي تمثل خطورة على الصحة.

يسمح باستخدام الشافطة الخوائية لشطف ومص المواد التالية:

– أنواع الغبار ذات قيمة تعرض حدية < 1 مجم/م³
لا يجوز أساسا استخدام الشافطة في الحجرات المعرضة لخطر الانفجار.
يوصى باستخدام كيس فلتر قماشي (26).

التشغيل والإطفاء

لغرض تشغيل الشافطة، اضغط على مفتاح التشغيل والإطفاء (4) حسب القدرة المرغوبة:

– اضغط على مفتاح التشغيل والإطفاء (4) إلى

الوضع ا للعمل بقدرة شفط/نفخ متوسطة

وللحصول على فترة تشغيل أطول للمرمك (على سبيل المثال، لشطف الأسطح الملساء، أو شطف العدد الكهربائية ذات الغبار الخفيف، أو لتنظيف الأسطح المتسخة بالنفخ).

– اضغط على مفتاح التشغيل والإطفاء (4) إلى الوضع II للعمل بقدرة شفط/نفخ عالية (على

- افحص الفلتر (29) وحامل الفلتر (30) من حيث التثبيت الصحيح والمكتمل.
- أعد تركيب الجزء العلوي للشفاطة (8) و قم بتأمين القفلين (9)، حتى يثبتان بصوت مسموع.

الخلل

- إن كانت قدرة الشفط غير كافية، يفحص ما يلي:
- هل الوعاء (10) أو كيس الفلتر القماشي (26) ممتلئ؟
- ▷ قم بتفريغ الوعاء أو استبدال كيس الفلتر القماشي.
- هل الخرطوم أو المواسير أو الفوهات مسدودة؟
- ▷ قم بتنظيف تابع الشفط.
- هل الفلتر (29) مسدود بالأتربة؟
- ▷ قم بتنظيف أو استبدال الفلتر.
- هل شحنة المرمك (12) ضعيفة للغاية؟
- ▷ قم بشحن المرمك أو قم بتركيب مرمك ذو شحنة أعلى.

- يضمن تفريغ الوعاء (10) وتنظيف الفلتر (29) بشكل منتظم قدرة شفط مثالية.
- إذا لم يتم بعد ذلك الوصول إلى قدرة الشفط المعتادة فتوجه إلى أحد مراكز خدمة عملاء Bosch.
- إذا توقفت الشفاطة عن العمل أو توماتيكياً أو تعذر تشغيلها:
- ارتفعت درجة حرارة الشفاطة و/أو المرمك بسبب التخميل الزائد.
- ▷ اترك الشفاطة والمركم حتى يبردان.
- إذا تعذر عليك تشغيل الشفاطة بعد ذلك، فتوجه إلى أحد مراكز خدمة عملاء Bosch.

التخزين (انظر الصورة K)

- أدخل ماسورة الشفط (19) ومهائى الشفط كومي (17) في الحامل (14).
- أدخل فوهة الشقوق (20) في الحاضن الموجود بالجزء العلوي للشفاطة (8).
- أدخل فوهة الأرصيات (21) في الحاضن الموجود بالجزء العلوي للشفاطة (8).
- أدخل خرطوم الشفط (15) مع القطعة المنحنية المركبة (18) في إحدى مواسير الشفط (19).
- لا تحمل الشفاطة إلا من مقبض الحمل (5) أو حزام الحمل (27).
- أوقف الشفاطة في مكان جاف و قم بتأمينها ضد الاستخدام غير المسموع به.

خدمة العملاء واستشارات الاستخدام

المغرب

الهاتف: +212 5 29 31 43 27

يلزم ذكر رقم الصف ذو الخانات العشر وفقاً للوحة صنع المنتج عند إرسال أية استفسارات أو طلبيات قطع غيار.

التخلص من العدة الكهربائية

يجب التخلص من الشفاطة والمركم والتوابع ومواد التخليل بطريقة محافظة على البيئة عن طريق تسليمها لمراكز النفايات القابلة لإعادة التصنيع.

التنظيف والصيانة بعد شفط المواد المضرّة بالصحة

- اعتبر جميع الأجزاء التي ربما تكون قد لامست المواد المضرّة بالصحة ملوثة.
- قم بشفط الاتساخات من السطح الخارجي للشفاطة أو مسحها أو قم بتغليف السطح الخارجي قبل إخراجها من نطاق المواد المضرّة بالصحة.
- لا تقم بتنظيف الشفاطة وتفكيكها وصيانتها إلا إذا كان من الممكن القيام بذلك دون تعريض نفسك أو الآخرين للخطر. قم بإرتداء معدات الحماية الشخصية أثناء الصيانة والتنظيف. قم بتنفيذ العمل في غرفة جيدة التهوية.
- قم أولاً بتنظيف الشفاطة من الخارج قبل تفكيكها.
- تخلص من جميع أجزاء الشفاطة التي لا يمكن تنظيفها بشكل مرضى في أكياس غير منفذة. يرجى مراعاة الأحكام السارية بصدد التخلص من هذه النفايات.
- قم بتنظيف منطقة الصيانة بعد الانتهاء من العمل.

تنظيف الوعاء

- إذا لم تستخدم كيس فلتر قماشي (26) عند الشفط الجاف، فقم بتنظيف الوعاء (10) بعد كل استخدام.
- افتح الأقفال (9) واخلع الجزء العلوي للشفاطة (8).
- قم بنفض الوعاء (10) أعلى وعاء مهملات مناسب.
- عند اللزوم قم بتنظيف الوعاء باستخدام قطعة قماش مبللة.
- عند اللزوم قم بتنظيف الفلتر (29).
- اترك الوعاء والفلتر ليجفا.
- أعد تركيب الجزء العلوي للشفاطة (8) و قم بتأمين القفلين (9) حتى يثبتان بصوت مسموع.

تنظيف/تغيير الفلتر (انظر الصورة J)

- تتوقف قدرة الشفط على حالة الفلتر. لذلك يجب تنظيف الفلتر بصورة منتظمة (29).
- استبدل الفلتر التالف أولاً.
- قم بتفعيل التنظيف اليدوي للفلتر (انظر «التنظيف اليدوي للفلتر»، الصفحة 11)، ثم أوقف الشفاطة.
- افتح الأقفال (9) واخلع الجزء العلوي للشفاطة (8).
- قم بتحريك لولب حامل الفلتر (30).
- قم بإدارة الجزء العلوي للشفاطة حتى تتمكن من إخراج الفلتر مع توجيه حامل الفلتر لأسفل. وإلا، فقد يتساقط الغبار من الفلتر داخل حجرة محرك الشفاطة.
- اخلع الفلتر (29) من حامل الفلتر (30).
- قم بالطرق على الفلتر (29) أعلى وعاء مهملات مناسب. احرص على عدم تعرض شرائح الفلتر للضرر.
- في حالة الاتساخ الشديد قم بتنظيف شرائح فلتر الطيات باستخدام فرشاة ناعمة.

أو

- استبدل الفلتر التالف (29).
- قم بتركيب الفلتر النظيف والجاف (29) في حامل الفلتر (30).
- قم بتركيب حامل الفلتر (30) في الجزء العلوي للشفاطة وأحكام ربطه بمقدار 6 لفات.

لا ترم الشافطة والمراكم/البطاريات ضمن
النفايات المنزلية.



Servicekontakte
Service Contacts
Contacts de Service
Contactos de Servicio



<https://www.bosch-pt.com/serviceaddresses>

Garantiebedingungen
Guarantee Conditions
Conditions de Garantie
Condiciones de Garantía



<https://www.bosch-pt.com/guarantee/202601>