



 **BOSCH**

PRO

GAS18V-6LS

Robert Bosch Power Tools GmbH
70538 Stuttgart
GERMANY

www.bosch-pt.com

1 609 92A F2R (2026.03) T / 15



1 609 92A F2R



de Originalbetriebsanleitung









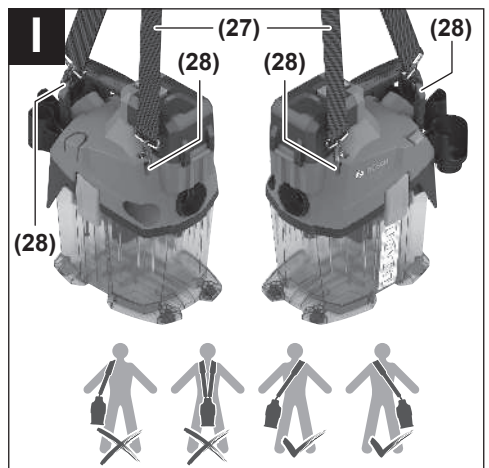



Deutsch

Sicherheitshinweise für Sauger



Lesen Sie alle Sicherheitshinweise und Anweisungen. Versäumnisse bei der Einhaltung der Sicherheitshinweise und Anweisungen können elektrischen Schlag, Brand und/oder schwere Verletzungen verursachen.

Bewahren Sie alle Sicherheitshinweise und Anweisungen für die Zukunft auf.

- ▶ **Dieser Sauger ist nicht vorgesehen für die Benutzung durch Kinder und Personen mit eingeschränkten physischen, sensorischen oder geistigen Fähigkeiten oder mangelnder Erfahrung und Wissen.** Andernfalls besteht die Gefahr von Fehlbedienung und Verletzungen.
- ▶ **Beaufsichtigen Sie Kinder.** Damit wird sichergestellt, dass Kinder nicht mit dem Sauger spielen.
- ▶ **Beachten Sie alle Sicherheitsvorschriften für die zu saugenden Stoffe.**
- ▶ **Saugen Sie nicht Buchenholz- oder Eichenholzstaub oder Asbest.** Gesteinsstaub darf nur in Verbindung mit Absaugsystemen gesaugt werden, die explizit für die Verwendung mit GAS18V-6LS von Bosch freigegeben sind. Diese Stoffe gelten als krebserregend.
- ▶ **Saugen Sie Gesteinsstaub nur mit explizit ausgewiesenen Kombinationen aus Elektrowerkzeug und Absaugsystem, für die die Unterschreitung der gesetzlichen Grenzwerte nachgewiesen wurde.** Die Nachweise finden Sie auf www.bosch-professional.com/dust/.

⚠️ WARNUNG Benutzen Sie den Sauger nur, wenn Sie ausreichende Informationen für den Gebrauch des Saugers, die zu saugenden Stoffe und für deren sichere Beseitigung erhalten haben. Eine sorgfältige Einweisung verringert Fehlbedienung und Verletzungen.

⚠️ WARNUNG Der Sauger ist nur geeignet zum Saugen von trockenen Stoffen. Das Eindringen von Flüssigkeiten erhöht das Risiko eines elektrischen Schlages.

- ▶ **Saugen Sie mit dem Sauger keine heißen, brennenden oder explosiven Stäube.** Betreiben Sie den Sauger nicht in explosionsgefährdeten Räumen. Die Stäube können sich entzünden oder explodieren.
- ▶ **ACHTUNG! Der Sauger darf nur in Innenräumen gelagert werden.**
- ▶ **Sorgen Sie für gute Belüftung am Arbeitsplatz.**
- ▶ **Lassen Sie den Sauger nur von qualifiziertem Fachpersonal mit Original-Ersatzteilen reparieren.** Damit wird sichergestellt, dass die Sicherheit des Saugers erhalten bleibt.

⚠️ WARNUNG Der Sauger enthält gesundheitsgefährdenden Staub. Lassen Sie Reinigungs- und Wartungsvorgänge, einschließlich der Beseitigung der Staubsammelbehälter, nur von Fachleuten

durchführen. Eine entsprechende Schutzausrüstung ist erforderlich. Betreiben Sie den Sauger nicht ohne das vollständige und sorgfältig eingesetzte Filtersystem. Sie gefährden sonst Ihre Gesundheit.

- ▶ **Prüfen Sie vor der Inbetriebnahme den einwandfreien Zustand des Saugschlauchs.** Lassen Sie dabei den Saugschlauch am Sauger montiert, damit nicht unbeabsichtigt Staub austritt. Sie können sonst Staub einatmen.
- ▶ **Reinigen Sie den Sauger nicht mit direkt gerichtetem Wasserstrahl.** Das Eindringen von Wasser in das Saugeroberteil erhöht das Risiko eines elektrischen Schlages.
- ▶ **Ändern und öffnen Sie den Akku nicht.** Es besteht die Gefahr eines Kurzschlusses.
- ▶ **Bei Beschädigung und unsachgemäßem Gebrauch des Akkus können Dämpfe austreten. Der Akku kann brennen oder explodieren.** Führen Sie Frischluft zu und suchen Sie bei Beschwerden einen Arzt auf. Die Dämpfe können die Atemwege reizen.
- ▶ **Bei falscher Anwendung oder beschädigtem Akku kann brennbare Flüssigkeit aus dem Akku austreten.** Vermeiden Sie den Kontakt damit. Bei zufälligem Kontakt mit Wasser abspülen. Wenn die Flüssigkeit in die Augen kommt, nehmen Sie zusätzlich ärztliche Hilfe in Anspruch. Austretende Akkufflüssigkeit kann zu Hautreizungen oder Verbrennungen führen.
- ▶ **Durch spitze Gegenstände wie z. B. Nagel oder Schraubenzieher oder durch äußere Kräfteinwirkung kann der Akku beschädigt werden.** Es kann zu einem internen Kurzschluss kommen und der Akku brennen, rauchen, explodieren oder überhitzen.
- ▶ **Halten Sie den nicht benutzten Akku fern von Büroklammern, Münzen, Schlüsseln, Nägeln, Schrauben oder anderen kleinen Metallgegenständen, die eine Überbrückung der Kontakte verursachen könnten.** Ein Kurzschluss zwischen den Akkukontakten kann Verbrennungen oder Feuer zur Folge haben.
- ▶ **Verwenden Sie den Akku nur in Produkten des Herstellers.** Nur so wird der Akku vor gefährlicher Überlastung geschützt.
- ▶ **Laden Sie die Akkus nur mit Ladegeräten auf, die vom Hersteller empfohlen werden.** Durch ein Ladegerät, das für eine bestimmte Art von Akkus geeignet ist, besteht Brandgefahr, wenn es mit anderen Akkus verwendet wird.



Schützen Sie den Akku vor Hitze, z. B. auch vor dauernder Sonneneinstrahlung, Feuer, Schmutz, Wasser und Feuchtigkeit. Es besteht Explosions- und

Kurzschlussgefahr.

- ▶ **Verwenden Sie den Tragegurt ausschließlich in Verbindung mit dem Sauger.**
- ▶ **Benutzen Sie den Sauger nicht als Sitzgelegenheit, Leiter oder Tritt.** Der Sauger kann umkippen und beschädigt werden. Es besteht Verletzungsgefahr.

Symbole

Die nachfolgenden Symbole können für den Gebrauch Ihres Saugers von Bedeutung sein. Prägen Sie sich bitte die Symbole und ihre Bedeutung ein. Die richtige Interpretation der Symbole hilft Ihnen, den Sauger besser und sicherer zu gebrauchen.

Symbole und ihre Bedeutung



WARNUNG! Lesen Sie alle Sicherheitshinweise und Anweisungen. Versäumnisse bei der Einhaltung der Sicherheitshinweise und Anweisungen können elektrischen Schlag, Brand und/oder schwere Verletzungen verursachen.



Sauger der Staubklasse L nach IEC/EN 60335-2-69 zum **Trockensaugen** von gesundheitsgefährdenden Stäuben mit einem Expositions-Grenzwert $> 1 \text{ mg/m}^3$



WARNUNG! Der Sauger enthält gesundheitsgefährdenden Staub. Lassen Sie Leerungs- und Wartungsvorgänge, einschließlich der Beseitigung der Staubsammelbehälter, nur von Fachleuten durchführen. Eine entsprechende Schutzausrüstung ist erforderlich. Betreiben Sie den Sauger nicht ohne das vollständige und sorgfältig eingesetzte Filtersystem. Sie gefährden sonst Ihre Gesundheit.



Taste manuelle Filterreinigung

Produkt- und Leistungsbeschreibung

Bitte beachten Sie die Abbildungen im vorderen Teil der Betriebsanleitung.

Bestimmungsgemäßer Gebrauch

Der Sauger ist bestimmt zum Erfassen, Aufsaugen, Fördern und Abscheiden nicht brennbarer trockener Stäube. Der Sauger ist staubtechnisch geprüft und entspricht der Staubklasse L. Er ist geeignet für die erhöhten Beanspruchungen bei gewerblicher Nutzung, z. B. in Handwerk, Industrie und Werkstätten.

Sauger der Staubklasse L nach IEC/EN 60335-2-69 dürfen nur für das Aufsaugen und Absaugen von gesundheitsgefährdenden Stäuben mit einem Expositions-Grenzwert $> 1 \text{ mg/m}^3$ eingesetzt werden.

Benutzen Sie den Sauger nur, wenn Sie alle Funktionen voll einschätzen und ohne Einschränkungen durchführen können oder entsprechende Anweisungen erhalten haben.

Abgebildete Komponenten

Die Nummerierung der abgebildeten Komponenten bezieht sich auf die Darstellung des Saugers auf den Grafikseiten.

- (1) Schlauchaufnahme für Saugschlauch
- (2) Akkufachdeckel
- (3) Entriegelungstaste Akkufachdeckel
- (4) Ein-/Ausschalter
- (5) Tragegriff
- (6) Schlauchaufnahme für Ausblasschlauch
- (7) Taste manuelle Filterreinigung
- (8) Saugeroberteil
- (9) Verschluss für Saugeroberteil
- (10) Behälter
- (11) Akkuschacht
- (12) Akku^{a)}
- (13) Akku-Entriegelungstaste^{a)}
- (14) Halterung für Zubehör
- (15) Saugschlauch
- (16) Druckknopf
- (17) Kombi-Absaugadapter
- (18) gekrümmte Düse
- (19) Saugrohr
- (20) Fugendüse
- (21) Bodendüse
- (22) Diffusor
- (23) Ausblasschlauch^{a)}
- (24) PowerTool-Adapter (vorderer Teil)
- (25) PowerTool-Adapter (hinterer Teil)
- (26) Vliesfilterbeutel
- (27) Tragegurt
- (28) Befestigungsösen für Tragegurt
- (29) Filter
- (30) Filterhalterung

a) **Dieses Zubehör gehört nicht zum Standard-Lieferumfang.**

Technische Daten

Akku-Trockensauger	GAS18V-6LS	
Sachnummer	3 601 JK2 100	
Spannung	V	18
Nennaufnahmeleistung	W	350
Behältervolumen		
– brutto	l	6
– netto	l	4,5
Schlauchlänge	m	0,5–2,8
Unterdruck Sauger ^{A)B)}	hPa	100
Durchflussmenge Sauger ^{A)B)}	l/s	22
	m ³ /h	79

Akku-Trockensauger		GAS18V-6LS
Betriebsdauer pro Akkuladung		
– Leistungsstufe I	min/Ah	3,5
– Leistungsstufe II	min/Ah	2,5
Staubklasse		
		L
Gewicht ^{C)}		
		kg 2,9
empfohlene Umgebungstemperatur beim Laden		
		°C 0 ... +35
erlaubte Umgebungstemperatur beim Betrieb ^{D)} und bei Lagerung		
		°C –20 ... +50
kompatible Akkus		
		GBA18V... GBA 18V... ProCORE18V... EXPERT18V... EXBA18V... CORE18V...
empfohlene Akkus für volle Leistung		
		ProCORE18V... ≥ 8 Ah
empfohlene Ladegeräte		
		GAL18... GAL 18... GAL 36... GAL12V/18... GAL 12V/18... GAX 18... EXAL18...

A) gemessen bei 20–25 °C mit Akku **GBA 18V 8.0Ah**

B) gemessen mit Saugschlauch **(15)**

C) Ohne Akku (das Akku-Gewicht finden Sie unter www.bosch-professional.com)

D) eingeschränkte Leistung bei Temperaturen < 0 °C

Werte können je nach Produkt variieren und Anwendungs- sowie Umweltbedingungen unterliegen. Weitere Informationen unter www.bosch-professional.com/wac.

Geräusch-/Vibrationsinformation

Geräuschemissionswerte ermittelt entsprechend **EN 60335-2-69**.

Der A-bewertete Schalldruckpegel des Saugers beträgt typischerweise **71 dB(A)**. Unsicherheit **K = 2 dB**. Der Geräuschpegel beim Arbeiten kann die angegebenen Werte überschreiten. **Gehörschutz tragen!**

Schwingungswerte a_h (kontinuierliche Vibrationen), p_f (wiederholte Stoßvibrationen) und Unsicherheit **K** ermittelt entsprechend **EN 60335-2-69**:

$a_h = 0,2 \text{ m/s}^2$ ($K = 0,5 \text{ m/s}^2$), $p_f = 6,1 \text{ m/s}^2$ ($K = 0,2 \text{ m/s}^2$)

Akku

Bosch verkauft Akku-Sauger auch ohne Akku. Ob im Lieferumfang Ihres Saugers ein Akku enthalten ist, können Sie der Verpackung entnehmen.

Akku laden

► **Benutzen Sie nur die in den technischen Daten aufgeführten Ladegeräte.** Nur diese Ladegeräte sind auf den

bei Ihrem Sauger verwendeten Li-Ionen-Akku abgestimmt.

Hinweis: Li-Ionen-Akkus werden aufgrund internationaler Transportvorschriften teilgeladen ausgeliefert. Um die volle Leistung des Akkus zu gewährleisten, laden Sie vor dem ersten Einsatz den Akku vollständig auf.

Akku einsetzen und entnehmen (siehe Bild A)

- **Wenden Sie beim Einsetzen des Akkus keine Gewalt an.** Der Akku ist so konstruiert, dass er nur in der richtigen Position in den Sauger eingesteckt werden kann.
- Halten Sie das Akkufach und den Akkuschacht stets sauber und trocken, um gut und sicher zu arbeiten.
- Schieben Sie die Entriegelungstaste **(3)** in Pfeilrichtung und öffnen Sie den Akkufachdeckel **(2)**.
- Schieben Sie den Akku **(12)** in den Akkuschacht **(11)**, bis er hörbar einrastet.
- Zum Entnehmen des Akkus **(12)** drücken Sie die Entriegelungstaste **(13)** am Akku und ziehen ihn aus dem Akkuschacht **(11)**.
- Schließen Sie den Akkufachdeckel **(2)**, sodass er hörbar einrastet.

Akku-Ladezustandsanzeige

Wird der Akku aus dem Sauger entnommen, kann der Ladezustand durch die grünen LEDs der Ladezustandsanzeige am Akku angezeigt werden.

Drücken Sie die Taste für die Ladezustandsanzeige  oder , um den Ladezustand anzuzeigen.

Leuchtet nach dem Drücken der Taste für die Ladezustandsanzeige keine LED, ist der Akku defekt und muss ausgetauscht werden.

Hinweis: Nicht jeder Akku-Typ verfügt über eine Ladezustandsanzeige.

Akku-Typ GBA 18V... | GBA18V...



LED	Kapazität
Dauerlicht 3 × grün	60–100 %
Dauerlicht 2 × grün	30–60 %
Dauerlicht 1 × grün	5–30 %
Blinklicht 1 × grün	0–5 %

Akku-Typ ProCORE18V... | EXPERT18V... | EXBA18V... | CORE18V...



LED	Kapazität
Dauerlicht 5 × grün	80–100 %
Dauerlicht 4 × grün	60–80 %
Dauerlicht 3 × grün	40–60 %

LED	Kapazität
Dauerlicht 2 × grün	20–40 %
Dauerlicht 1 × grün	5–20 %
Blinklicht 1 × grün	0–5 %

Akku-Defektrisikookennung

EXPERT18V... | EXBA18V...

Die LEDs der Akku-Ladezustandsanzeigen können neben dem Ladezustand des Akkus das Risiko für einen Akku-Defekt anzeigen.

Um die Funktion zu aktivieren, halten Sie die Taste für die Ladezustandsanzeige  für 3 Sekunden gedrückt. Die Analyse des Akkus wird durch ein Lauflicht der Akku-Ladezustandsanzeige signalisiert. Das Ergebnis wird auf der Akku-Ladezustandsanzeige angezeigt.

 **1 LED:** Der Akku hat ein hohes Defektrisiko. Leistung und Laufzeit können bereits vermindert sein. Es wird empfohlen, den Akku auszutauschen.

 **5 LEDs:** Der Akku ist in einem guten Zustand mit geringem Defektrisiko.

Bitte beachten: Die Akku-Defektrisikookenschätzung funktioniert zweistufig und bietet eine vereinfachte Zustandsbewertung. Der Akku wird entweder in einem guten Zustand bewertet oder weist ein erhöhtes Defektrisiko auf. Es wird kein Prozentsatz des Batteriezustandes angezeigt.

Hinweise für den optimalen Umgang mit dem Akku

Schützen Sie den Akku vor Feuchtigkeit und Wasser. Lagern Sie den Akku nur im Temperaturbereich von –20 °C bis 50 °C. Lassen Sie den Akku z. B. im Sommer nicht im Auto liegen.

Reinigen Sie gelegentlich die Lüftungsschlitze des Akkus mit einem weichen, sauberen und trockenen Pinsel.

Eine wesentlich verkürzte Betriebszeit nach der Aufladung zeigt an, dass der Akku verbraucht ist und ersetzt werden muss.

Beachten Sie die Hinweise zur Entsorgung.

Montage

► **Entfernen Sie den Akku, bevor Sie den Sauger warten oder reinigen, Geräteeinstellungen vornehmen, Zubehörteile wechseln oder den Sauger aufbewahren.** Diese Vorsichtsmaßnahme verhindert den unbeabsichtigten Start des Saugers.

Halterung für Saugzubehör montieren (siehe Bild B)

Setzen Sie die Halterung **(14)** für das Saugzubehör auf das Saugeroberteil und schrauben Sie sie fest.

Schlauch montieren (siehe Bilder D–F)

Montieren Sie je nach Einsatz den passenden Schlauch:

- Zum **Absaugen** stecken Sie den Saugschlauch **(15)** bis zum Anschlag in die zugehörige Schlauchaufnahme **(1)**.
- Zum **Ausblasen** entnehmen Sie den Diffusor **(22)** und stecken den Ausblasschlauch **(23)** bis zum Anschlag in die zugehörige Schlauchaufnahme **(6)**. Setzen Sie den Diffusor **(22)** wieder in die Schlauchaufnahme **(6)**, wenn Sie den Ausblasschlauch **(23)** entfernen.

Hinweis: Durch unterschiedliche Anschlussgrößen wird sichergestellt, dass der Saugschlauch **(15)** nicht zum Ausblasen verwendet werden kann.

► **Verwenden Sie zum Ausblasen nur einen sauberen Ausblasschlauch.** Stäube können gesundheitsgefährdend sein.

Saugzubehör montieren (siehe Bilder C und G)

Der Saugschlauch **(15)** ist mit einem Clip-System ausgestattet, mit dem Saugzubehör (Kombi-Absaugadapter **(17)**, gekrümmte Düse **(18)**) angeschlossen werden kann.

Gekrümmte Düse montieren

- Stecken Sie die gekrümmte Düse **(18)** auf den Saugschlauch **(15)**, bis die beiden Druckknöpfe **(16)** des Saugschlauchs hörbar einrasten.
- Zum Demontieren drücken Sie die Druckknöpfe **(16)** nach innen und ziehen die Bauteile auseinander.

Düsen und Rohre montieren

- Stecken Sie bei Bedarf die Saugrohre **(19)** fest ineinander und anschließend fest auf die gekrümmte Düse **(18)**.
- Stecken Sie die Bodendüse **(21)** oder die Fugendüse **(20)** fest auf das Saugrohr **(19)** oder die gekrümmte Düse **(18)**.

Kombi-Absaugadapter montieren (siehe Bild G)

Der Kombi-Absaugadapter **(17)** besteht aus dem PowerTool-Adapter (vorderer Teil) **(24)** und dem PowerTool-Adapter (hinterer Teil) **(25)**.

In Bild **G** finden Sie die möglichen Durchmesser von Absaugstutzen, die an den Kombi-Absaugadapter **(17)** angeschlossen werden können.

Setzen Sie bei Bedarf den PowerTool-Adapter (vorderer Teil) **(24)** auf den PowerTool-Adapter (hinterer Teil) **(25)** und verriegeln Sie ihn gegen den Uhrzeigersinn.

Je nach gewünschtem Anschluss-Durchmesser setzen Sie nur den PowerTool-Adapter (hinterer Teil) **(25)** oder den zusammengesetzten Kombi-Absaugadapter **(17)** auf den Saugschlauch. Lassen Sie die beiden Druckknöpfe **(16)** des Saugschlauchs im PowerTool-Adapter (hinterer Teil) **(25)** hörbar einrasten.

Zum Trennen beider Adapterteile drehen Sie den PowerTool-Adapter (vorderer Teil) **(24)** im Uhrzeigersinn und nehmen ihn ab.

Zum Abnehmen des Kombi-Absaugadapters **(17)** vom Saugschlauch drücken Sie die Druckknöpfe **(16)** nach innen und ziehen den Kombi-Absaugadapter vom Saugschlauch.

Vliesfilterbeutel einsetzen/entnehmen (siehe Bild H)

Durch die Verwendung eines Vliesfilterbeutels (26) wird die Entsorgung des Staubes erleichtert.

Öffnen Sie die Verschlüsse (9) und nehmen Sie das Saugeroberteil (8) ab.

Setzen Sie den Vliesfilterbeutel (26) wie im Bild gezeigt in die Aufnahme des Behälters (10).

Setzen Sie das Saugeroberteil (8) auf und schließen Sie beide Verschlüsse (9), sodass sie hörbar einrasten.

Wechseln Sie einen vollen Vliesfilterbeutel (26) rechtzeitig.

Tragegurt befestigen (siehe Bild I)

► **Der Tragegurt ist nur zum Tragen und zur Fixierung des Saugers geeignet!**

Sie können den Tragegurt (27) rechts oder links am Sauger befestigen, je nachdem, wie Sie den Sauger tragen möchten. Klicken Sie die Karabinerhaken des Tragegurts (27) entweder in die beiden rechten oder die beiden linken Befestigungsösen (28) des Saugers ein.

Beachten Sie die im Bild I gezeigte richtige Trageposition.

Betrieb

► **Entfernen Sie den Akku, bevor Sie den Sauger warten oder reinigen, Geräteeinstellungen vornehmen, Zubehörteile wechseln oder den Sauger aufbewahren.** Diese Vorsichtsmaßnahme verhindert den unbeabsichtigten Start des Saugers.

Inbetriebnahme

- **Der Sauger darf nicht ohne Filter verwendet werden.**
- **Verwenden Sie nur einen unbeschädigten Filter (keine Risse, keine Löcher etc.). Wechseln Sie einen beschädigten Filter sofort aus.**
- **Stellen Sie vor dem Saugen sicher, dass die Filtereinheit fest montiert ist.**
- **Stellen Sie vor dem Saugen sicher, dass der Akkufachdeckel sicher geschlossen ist.**
- **Bitte informieren Sie sich über die gültigen Regelungen/Gesetze bezüglich des Umgangs mit gesundheitsgefährdenden Stäuben in Ihrem Land.**

Der Sauger darf für das Aufsaugen und Absaugen folgender Materialien eingesetzt werden:

- Stäube mit einem Expositions-Grenzwert $> 1 \text{ mg/m}^3$

Der Sauger darf grundsätzlich nicht in explosionsgefährdeten Räumen eingesetzt werden.

Der Einsatz eines Vliesfilterbeutels (26) wird empfohlen.

Ein-/Ausschalten

Zum **Einschalten** des Saugers drücken Sie den Ein-/Ausschalter (4) je nach gewünschter Leistung:

- Drücken Sie den Ein-/Ausschalter (4) für Arbeiten mit **mittlerer** Saug-/Blasleistung und für eine längere Akkulaufzeit in **Position I** (z.B. für das Absaugen glatter Ober-

flächen, das Absaugen von Elektrowerkzeugen mit geringer Staubentwicklung oder für das Freiblasen von verschmutzten Oberflächen).

- Drücken Sie den Ein-/Ausschalter (4) für Arbeiten mit **hoher** Saug-/Blasleistung in **Position II** (z.B. für das Absaugen von Teppichen oder das Absaugen von Elektrowerkzeugen mit hoher Staubentwicklung).

Zum **Ausschalten** des Saugers drücken Sie den Ein-/Ausschalter (4) in die Mittelstellung.

Absaugen der anfallenden Stäube von laufenden Elektrowerkzeugen

► **Es muss eine ausreichende Luftwechselrate in dem Raum vorhanden sein, wenn die Abluft in den Raum zurückgeht. Beachten Sie entsprechende nationale Vorschriften.**

Stecken Sie die gekrümmte Düse (18) oder den Kombi-Absaugadapter (17) auf den Saugschlauch (15), sodass sie hörbar einrasten.

Stecken Sie die gekrümmte Düse (18) oder den Kombi-Absaugadapter (17) in bzw. auf den Absaugstutzen des Elektrowerkzeugs.

Manuelle Filterreinigung

Spätestens wenn die Saugleistung nicht mehr ausreicht, sollten Sie den Filter reinigen.

Die Häufigkeit der Filterreinigung ist abhängig von Staubart und Staubmenge. Bei regelmäßiger Anwendung bleibt die maximale Förderleistung länger erhalten.

Schalten Sie den Sauger mit Leistungsstufe **II** ein. Halten Sie entweder die Schlauchaufnahme (1) des Saugschlauchs oder die Schlauchaufnahme (6) des Ausblassschlauchs mit der Hand zu (bzw. bei angeschlossenem Schlauch/Zubehör deren Öffnung).

Drücken Sie die Taste manuelle Filterreinigung (7) mindestens 3× nacheinander. Der Filter wird durch einen starken Luftstrom gereinigt.

Wartung und Service

Wartung und Reinigung

- **Entfernen Sie den Akku, bevor Sie den Sauger warten oder reinigen, Geräteeinstellungen vornehmen, Zubehörteile wechseln oder den Sauger aufbewahren.** Diese Vorsichtsmaßnahme verhindert den unbeabsichtigten Start des Saugers.
- **Halten Sie den Sauger und die Lüftungsschlitze sauber, um gut und sicher zu arbeiten.**
- **Tragen Sie bei der Wartung und Reinigung des Saugers eine Staubschutzmaske.**

Reinigen Sie das Gehäuse des Saugers von Zeit zu Zeit mit einem feuchten Tuch.

Reinigen Sie verschmutzte Ladkontakte mit einem trockenen Tuch.

- **Reinigen Sie den Sauger nicht mit Druckluft.** Der Filter oder andere Komponenten könnten beschädigt werden.
- Mindestens einmal jährlich muss eine staubtechnische Überprüfung des Saugers durch den Hersteller oder eine unterwiesene Person durchgeführt werden (z.B. Filter auf Beschädigungen, Sauger auf Dichtheit und Kontrolleinrichtungen auf einwandfreie Funktion prüfen).

Reinigung und Wartung nach dem Saugen von gesundheitsgefährdenden Stoffen

- Betrachten Sie alle Teile, die mit den gesundheitsgefährdenden Stoffen in Kontakt gekommen sein können, als verunreinigt.
- Saugen, wischen bzw. dichten Sie das Äußere des Saugers gründlich ab, bevor Sie ihn aus einem Bereich mit gesundheitsgefährdenden Stoffen entnehmen.
- Reinigen, demontieren und warten Sie den Sauger nur, wenn es ohne Gefahr für Sie und andere Personen möglich ist. Tragen Sie bei der Wartung und Reinigung persönliche Schutzausrüstung. Führen Sie die Arbeiten in einem gut gelüfteten Raum durch.
- Reinigen Sie zuerst das Äußere des Saugers, bevor Sie ihn demontieren.
- Entsorgen Sie alle Teile des Saugers, die nicht zufriedenstellend gereinigt werden können, in undurchlässigen Beuteln. Beachten Sie dabei die gültigen Bestimmungen für die Entsorgung derartigen Abfalls.
- Reinigen Sie nach Abschluss der Arbeiten den Wartungsbereich.

Behälter reinigen

Wenn Sie beim Trockensaugen keinen Vliesfilterbeutel (26) verwendet haben, dann reinigen Sie den Behälter (10) nach jedem Gebrauch.

- Öffnen Sie die Verschlüsse (9) und nehmen Sie das Saugeroberteil (8) ab.
- Schütteln Sie den Behälter (10) über einem geeigneten Abfallbehälter aus.
- Falls erforderlich, reinigen Sie den Behälter mit einem feuchten Tuch.
Falls erforderlich, reinigen Sie den Filter (29).
Lassen Sie Behälter und Filter trocknen.
- Setzen Sie das Saugeroberteil (8) wieder auf und schließen Sie beide Verschlüsse (9), sodass sie hörbar einrasten.

Filter reinigen/wechseln (siehe Bild J)

Die Saugleistung ist abhängig vom Filterzustand. Reinigen Sie deshalb regelmäßig den Filter (29).

Tauschen Sie einen beschädigten Filter sofort aus.

- Lösen Sie die manuelle Filterreinigung aus (siehe „Manuelle Filterreinigung“, Seite 11) und schalten Sie den Sauger danach aus.
- Öffnen Sie die Verschlüsse (9) und nehmen Sie das Saugeroberteil (8) ab.
- Lösen Sie die Schraube der Filterhalterung (30).
- Drehen Sie das Saugeroberteil so, dass Sie den Filter mit der Filterhalterung nach unten entnehmen können. An-

derfalls kann Staub vom Filter in den Motorraum des Saugers fallen.

- Nehmen Sie den Filter (29) aus der Filterhalterung (30).
- Klopfen Sie den Filter (29) an einem geeigneten Abfallbehälter aus. Achten Sie darauf, die Lamellen des Filters nicht zu beschädigen.
Bei starker Verschmutzung bürsten Sie die Lamellen des Filters mit Wasser und einer weichen Bürste ab.
oder
Tauschen Sie einen beschädigten Filter (29) aus.
- Setzen Sie den sauberen und trockenen Filter (29) in die Filterhalterung (30).
- Setzen Sie die Filterhalterung (30) in das Saugeroberteil und schrauben Sie sie mit 6 Umdrehungen fest.
- Prüfen Sie Filter (29) und Filterhalterung (30) auf korrekten und festen Sitz.
- Setzen Sie das Saugeroberteil (8) wieder auf und schließen Sie beide Verschlüsse (9), sodass sie hörbar einrasten.

Störungen

Überprüfen Sie bei ungenügender Saugleistung:

- Ist der Behälter (10) bzw. der Vliesfilterbeutel (26) voll?
▷ Leeren Sie den Behälter bzw. tauschen Sie den Vliesfilterbeutel.
- Sind Schlauch, Rohre oder Düsen verstopft?
▷ Reinigen Sie das Saugzubehör.
- Hat sich der Filter (29) mit Staub zugesetzt?
▷ Reinigen bzw. wechseln Sie den Filter.
- Ist die Kapazität des Akkus (12) zu schwach?
▷ Laden Sie den Akku oder setzen Sie einen Akku mit höherer Kapazität ein.

Regelmäßiges Entleeren des Behälters (10) und Reinigen des Filters (29) gewährleisten eine optimale Saugleistung. Wird die übliche Saugleistung danach nicht erreicht, dann wenden Sie sich an eine **Bosch**-Kundendienststelle.

Wenn sich der Sauger automatisch ausschaltet oder nicht einschalten lässt:

- Sauger und/oder Akku haben sich durch Überlastung zu stark erwärmt.
▷ Lassen Sie Sauger und Akku abkühlen.
- Lässt sich der Sauger danach nicht einschalten, dann wenden Sie sich an eine **Bosch**-Kundendienststelle.

Aufbewahrung (siehe Bild K)

- Stecken Sie die Saugrohre (19) und den Kombi-Absaugadapter (17) in die Halterung (14).
- Stecken Sie die Fugendüse (20) in die Aufnahme am Saugeroberteil (8).
- Stecken Sie die Bodendüse (21) in die Aufnahme am dem Saugeroberteil (8).
- Stecken Sie den Saugschlauch (15) mit aufgesteckter gekrümmter Düse (18) in eines der Saugrohre (19).
- Tragen Sie den Sauger nur am Tragegriff (5) oder am Tragegurt (27).

- Stellen Sie den Sauger in einem trockenen Raum ab und sichern Sie ihn vor unbefugter Benutzung.

Kundendienst und Anwendungsberatung

Deutschland

Tel.: +49 711 400 40 460

Österreich

Tel.: (01) 797222010

Schweiz

Tel.: (044) 8471511

Geben Sie bei allen Rückfragen und Ersatzteilbestellungen bitte unbedingt die 10-stellige Sachnummer laut Typenschild des Produkts an.

Entsorgung

Sauger, Akkus, Zubehör und Verpackungen sollen einer umweltgerechten Wiederverwertung zugeführt werden.



Werfen Sie Sauger und Akkus/Batterien nicht in den Hausmüll!

Nur für EU-Länder:

Elektrische und elektronische Geräte oder gebrauchte Akkus/Batterien, die nicht mehr brauchbar sind, müssen separat gesammelt und auf umweltgerechte Weise entsorgt werden. Nutzen Sie die ausgewiesenen Sammelsysteme. Falsche Entsorgung kann aufgrund von möglicherweise enthaltenen gefährlichen Stoffen umwelt- und gesundheitsschädlich sein.

Nur für Deutschland:

Informationen zur Rücknahme von Elektro-Altgeräten für private Haushalte

Wie im Folgenden näher beschrieben, sind bestimmte Vertrieber zur unentgeltlichen Rücknahme von Altgeräten verpflichtet.

Vertreiber mit einer Verkaufsfläche für Elektro- und Elektronikgeräte von mindestens 400 m² sowie Vertrieber von Lebensmitteln mit einer Gesamtverkaufsfläche von mindestens 800 m², die mehrmals im Kalenderjahr oder dauerhaft Elektro- und Elektronikgeräte anbieten und auf dem Markt bereitstellen, sind verpflichtet,

1. bei der Abgabe eines neuen Elektro- oder Elektronikgeräts an einen Endnutzer ein Altgerät des Endnutzers der gleichen Geräteart, das im Wesentlichen die gleichen Funktionen wie das neue Gerät erfüllt, am Ort der Abgabe oder in unmittelbarer Nähe hierzu unentgeltlich zurückzunehmen; Ort der Abgabe ist auch der private Haushalt, sofern dort durch Auslieferung die Abgabe erfolgt. In diesem Fall ist die Abholung des Altgeräts für den Endnutzer unentgeltlich; und
2. auf Verlangen des Endnutzers Altgeräte, die in keiner äußeren Abmessung größer als 25 cm sind, im Einzelhandelsgeschäft oder in unmittelbarer Nähe hierzu unentgeltlich zurückzunehmen; die Rücknahme darf nicht an den Kauf eines Elektro- oder Elektronikgerätes ge-

knüpft werden und ist auf drei Altgeräte pro Geräteart beschränkt.

Der Vertrieber hat beim Abschluss des Kaufvertrags für das neue Elektro- oder Elektronikgerät den Endnutzer über die Möglichkeit zur unentgeltlichen Rückgabe bzw. Abholung des Altgeräts zu informieren und den Endnutzer nach seiner Absicht zu befragen, ob bei der Auslieferung des neuen Geräts ein Altgerät zurückgegeben wird.

Dies gilt auch bei Vertrieb unter Verwendung von Fernkommunikationsmitteln, wenn die Lager- und Versandflächen für Elektro- und Elektronikgeräte mindestens 400 m² betragen oder die gesamten Lager- und Versandflächen mindestens 800 m² betragen, wobei die unentgeltliche Abholung auf Elektro- und Elektronikgeräte der Kategorien 1 (Wärmeüberträger), 2 (Bildschirmgeräte) und 4 (Großgeräte mit mindestens einer äußeren Abmessung über 50 cm) beschränkt ist. Für alle übrigen Elektro- und Elektronikgeräte muss der Vertrieber geeignete Rückgabemöglichkeiten in zumutbarer Entfernung zum jeweiligen Endnutzer gewährleisten; das gilt auch für Altgeräte, die in keiner äußeren Abmessung größer als 25 cm sind, die der Endnutzer zurückgeben will, ohne ein neues Gerät zu kaufen.

Servicekontakte
Service Contacts
Contacts de Service
Contactos de Servicio



<https://www.bosch-pt.com/serviceaddresses>

Garantiebedingungen
Guarantee Conditions
Conditions de Garantie
Condiciones de Garantía



<https://www.bosch-pt.com/guarantee/202601>