



**PRO**

**GAS18V-6LS**

Robert Bosch Power Tools GmbH  
70538 Stuttgart  
GERMANY

[www.bosch-pt.com](http://www.bosch-pt.com)

1 609 92A F2R (2026.03) T / 15



1 609 92A F2R



es Manual original







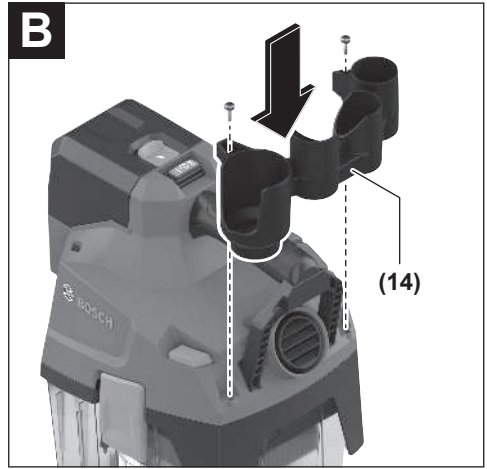

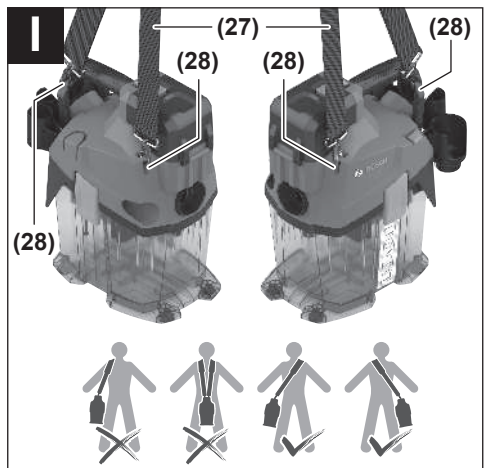
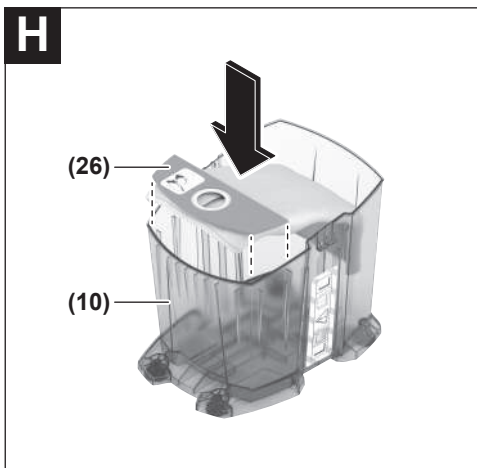
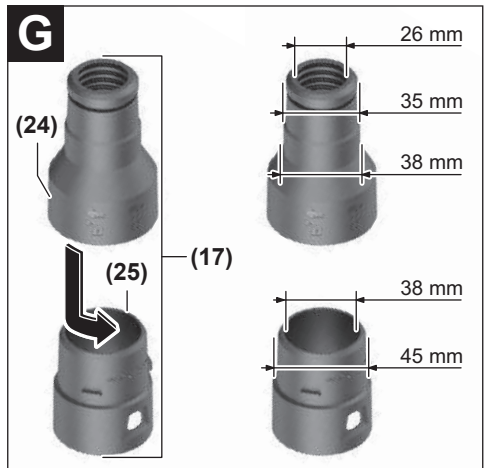
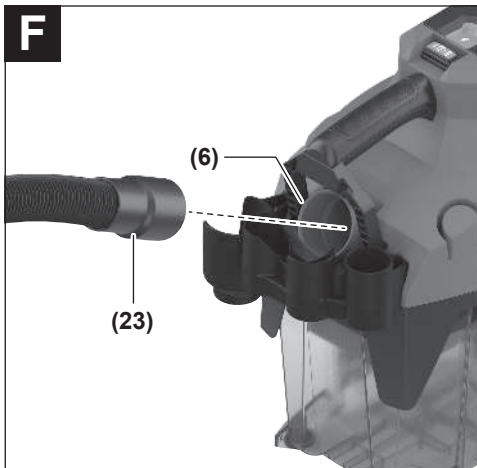
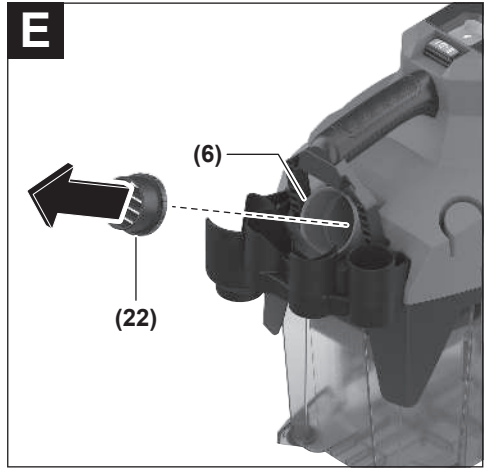
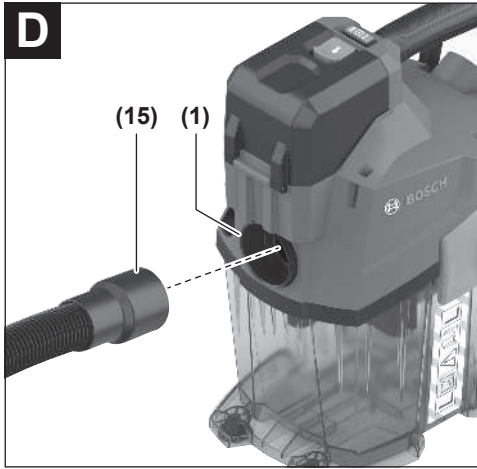



# Español

## Indicaciones de seguridad para aspiradores



**Lea íntegramente estas indicaciones de seguridad e instrucciones.** Las faltas de observación de las indicaciones de seguridad y de las instrucciones pueden causar descargas eléctricas, incendios y/o lesiones graves.

**Guardar todas las advertencias de peligro e instrucciones para futuras consultas.**

- ▶ **Este aspirador no está previsto para la utilización por niños y personas con limitadas capacidades físicas, sensoriales o intelectuales o con falta de experiencia y conocimientos.** En caso contrario, existe el peligro de un manejo erróneo y lesiones.
- ▶ **Vigile los niños.** Así se asegura, que los niños no jueguen con el aspirador.
- ▶ **Observe todas las normas de seguridad relativas a los materiales que se van a aspirar.**
- ▶ **No aspire polvo de madera de haya o roble o asbesto. El polvo de piedra sólo debe aspirarse en combinación con sistemas de aspiración que estén explícitamente aprobados para su uso con GAS18V-6LS por Bosch.** Estas sustancias son cancerígenas.
- ▶ **Solamente aspire el polvo de piedra con combinaciones explícitamente indicadas de herramienta eléctrica y sistema de aspiración, para las cuales se ha comprobado que no se exceden los valores límite legales.** Las comprobaciones se encuentran en [www.bosch-professional.com/dust/](http://www.bosch-professional.com/dust/).

**⚠ ADVERTENCIA** Utilice el aspirador solamente si ha recibido suficiente información para el uso del aspirador, sobre las sustancias que deben ser absorbidas y para su eliminación segura. Una instrucción exhaustiva reduce el riesgo de un manejo incorrecto y lesión.

**⚠ ADVERTENCIA** El aspirador es sólo adecuado para aspirar sustancias secas. La penetración de líquidos aumenta el riesgo de una descarga eléctrica.

- ▶ **No aspire polvos calientes, ardientes o explosivos con el aspirador. No opere el aspirador en ámbitos con riesgo de explosión.** Los polvos se pueden inflamar o explotar.
- ▶ **¡ATENCIÓN!** El aspirador solo debe guardarse en espacios interiores.
- ▶ **Observe que esté bien ventilado el puesto de trabajo.**
- ▶ **Sólo deje reparar el aspirador por personal técnico calificado y sólo con repuestos originales.** Con ello se mantiene la seguridad del aspirador.

**⚠ ADVERTENCIA** El aspirador contiene polvo nocivo. Deje que las operaciones de va-

ciado y mantenimiento, incluida la extracción de los colectores de polvo, se lleven a cabo sólo por personal calificado. Se requiere un equipo de protección apropiado. No opere el aspirador sin el sistema de filtro completo y correctamente colocado. De lo contrario ello podría afectar a su salud.

- ▶ **Antes de la puesta en servicio, verifique el perfecto estado de la manguera de aspiración. Al hacerlo, deje montada la manguera de aspiración en el aspirador para que el polvo no se escape involuntariamente.** En caso contrario podría llegar Ud. a inspirar polvo.
- ▶ **No limpie el aspirador con un chorro de agua directo.** Puede exponerse a una descarga eléctrica si penetra agua en la parte superior del aspirador.
- ▶ **No modifique ni abra el acumulador.** Podría provocar un cortocircuito.
- ▶ **En caso de daño y uso inapropiado del acumulador pueden emanar vapores. El acumulador se puede quemar o explotar.** En tal caso, busque un entorno con aire fresco y acuda a un médico si nota molestias. Los vapores pueden llegar a irritar las vías respiratorias.
- ▶ **En el caso de una aplicación incorrecta o con un acumulador dañado puede salir líquido inflamable del acumulador. Evite el contacto con él. En caso de un contacto accidental enjuagar con abundante agua. En caso de un contacto del líquido con los ojos recurra además inmediatamente a un médico.** El líquido del acumulador puede irritar la piel o producir quemaduras.
- ▶ **Mediante objetos puntiagudos, como p. ej. clavos o destornilladores, o por influjo de fuerza exterior se puede dañar el acumulador.** Se puede generar un cortocircuito interno y el acumulador puede arder, humear, explotar o sobrecalentarse.
- ▶ **Si no utiliza el acumulador, guárdelo separado de clips, monedas, llaves, clavos, tornillos o demás objetos metálicos que pudieran puentear sus contactos.** El cortocircuito de los contactos del acumulador puede causar quemaduras o un incendio.
- ▶ **Utilice el acumulador sólo en productos del fabricante.** Solamente así queda protegido el acumulador contra una sobrecarga peligrosa.
- ▶ **Cargue los acumuladores sólo con cargadores recomendados por el fabricante.** Existe el riesgo de incendio al intentar cargar acumuladores de un tipo diferente al previsto para el cargador.



**Proteja el acumulador del calor excesivo, además de, p. ej., una exposición prolongada al sol, el fuego, la suciedad, el agua o la humedad.** Existe riesgo de explo-

sión y cortocircuito.

- ▶ **Utilice únicamente la correa de transporte junto con el aspirador.**
- ▶ **No utilice el aspirador de polvo como asiento, escalera o peldaño.** El aspirador podría volcar y dañarse. Existe peligro de lesión.

## Símbolos

Los símbolos mostrados a continuación pueden ser de importancia en el uso del aspirador. Es importante que retenga en su memoria estos símbolos y su significado. La interpretación correcta de estos símbolos le ayudará a manejar mejor, y de forma más segura, el aspirador.

### Simbología y su significado



**¡ADVERTENCIA! Lea íntegramente estas indicaciones de seguridad e instrucciones.** Las faltas de observación de las indicaciones de seguridad y de las instrucciones pueden causar descargas eléctricas, incendios y/o lesiones graves.



Aspirador para clase de polvo L según IEC/EN 60335-2-69 para **aspirar en seco** polvos nocivos para la salud con un valor límite de exposición de  $> 1 \text{ mg/m}^3$



**¡ADVERTENCIA! El aspirador contiene polvo nocivo. Deje que las operaciones de vaciado y mantenimiento, incluida la extracción de los colectores de polvo, se lleven a cabo sólo por personal calificado. Se requiere un equipo de protección apropiado. No utilice el aspirador sin tener el sistema de filtro completa y correctamente colocado.** De lo contrario, podría afectar a su salud.



Tecla de limpieza manual del filtro

## Descripción del producto y servicio

Tenga en cuenta las figuras que aparecen en la parte delantera de las instrucciones de uso.

### Utilización reglamentaria

El aspirador está diseñado para recoger, aspirar, transportar y separar polvos secos no inflamables. El aspirador ha sido ensayado en cuanto a sus propiedades técnicas para la aspiración de polvo, y corresponde a la categoría de polvo L. El aspirador es apropiado para las elevadas solicitaciones en el uso industrial, p. ej. en la artesanía, la industria y en los talleres.

Aspiradores de polvo clase L según IEC/EN 60335-2-69 sólo se pueden utilizar para la absorción y aspiración de polvos nocivos con un valor límite de exposición de  $> 1 \text{ mg/m}^3$ .

Únicamente utilice el aspirador si conoce y domina por completo todas sus funciones, o si ha sido instruido al respecto.

### Componentes representados

La numeración de los componentes está referida a la representación del aspirador en las páginas ilustradas.

- (1) Alojamiento de mangueras para manguera de aspiración
- (2) Tapa del compartimiento del acumulador
- (3) Tecla de desenclavamiento de la tapa del compartimiento del acumulador
- (4) Interruptor de conexión/desconexión
- (5) Asa de transporte
- (6) Alojamiento de mangueras para manguera de soplado
- (7) Tecla de limpieza manual del filtro
- (8) Parte superior del aspirador
- (9) Cierre para parte superior del aspirador
- (10) Depósito
- (11) Alojamiento del acumulador
- (12) Acumulador<sup>a)</sup>
- (13) Tecla de desenclavamiento del acumulador<sup>a)</sup>
- (14) Soporte para accesorios
- (15) Manguera de aspiración
- (16) Pulsador
- (17) Adaptador de aspiración combinado
- (18) Boquilla encorvada
- (19) Tubo de aspiración
- (20) Boquilla para ranuras
- (21) Boquilla para suelo
- (22) Difusor
- (23) Manguera de soplado<sup>a)</sup>
- (24) Adaptador de PowerTool (parte delantera)
- (25) Adaptador de PowerTool (parte trasera)
- (26) Bolsa de filtro de vellón
- (27) Correa de transporte
- (28) Ojales de fijación para correa de transporte
- (29) Filtro
- (30) Soporte del filtro

a) **Estos accesorios no corresponden al material que se adjunta de serie.**

### Datos técnicos

Aspirador en seco accionado por acumulador	GAS18V-6LS	
Número de artículo		<b>3 601 JK2 100</b>
Tensión	V	18
Potencia absorbida nominal	W	350
Volumen del depósito		
- bruto	l	6
- neto	l	4,5
Longitud de manguera	m	0,5-2,8
Aspirador de vacío <sup>A)B)</sup>	hPa	100

Aspirador en seco accionado por acumulador		GAS18V-6LS
Caudal del aspirador <sup>A)B)</sup>	l/s m <sup>3</sup> /h	22 79
Duración del servicio por carga del acumulador		
– Etapa de potencia I	min/Ah	3,5
– Etapa de potencia II	min/Ah	2,5
Clase de polvo		L
Peso <sup>C)</sup>	kg	2,9
Temperatura ambiente recomendada durante la carga	°C	0 ... +35
Temperatura ambiente permitida durante el funcionamiento <sup>D)</sup> y en el almacenamiento	°C	–20 ... +50
Acumuladores compatibles		GBA18V... GBA 18V... ProCORE18V... EXPERT18V... EXBA18V... CORE18V...
Acumuladores recomendados para plena potencia		ProCORE18V... ≥ 8 Ah
Cargadores recomendados		GAL18... GAL 18... GAL 36... GAL12V/18... GAL 12V/18... GAX 18... EXAL18...

A) Medido a 20–25 °C con acumulador **GBA 18V 8.0Ah**

B) Medido con manguera de aspiración **(15)**

C) Sin batería (puede consultar el peso de la batería en [www.bosch-professional.com](http://www.bosch-professional.com).)

D) potencia limitada a temperaturas < 0 °C

Los valores pueden variar dependiendo del producto y están sujetos a la aplicación y a las condiciones medioambientales. Más información en [www.bosch-professional.com/wac](http://www.bosch-professional.com/wac).

## Información sobre ruidos y vibraciones

Valores de emisión de ruidos determinados según **EN 60335-2-69**.

El nivel de presión acústica valorado con A del aspirador asciende típicamente a menos de **71 dB(A)**.

Inseguridad K = **2 dB**. El nivel de ruidos durante el trabajo puede sobrepasar los valores indicados. **¡Utilice protección para los oídos!**

Los valores de oscilación  $a_h$  (vibraciones continuas),  $p_F$  (vibraciones de impacto repetidas) e incertidumbre K se determinan según **EN 60335-2-69**:

$a_h = 0,2 \text{ m/s}^2$  ( $K = 0,5 \text{ m/s}^2$ ),  $p_F = 6,1 \text{ m/s}^2$  ( $K = 0,2 \text{ m/s}^2$ )

## Acumulador

**Bosch** también vende aspiradores sin acumulador. En el embalaje puede ver si se incluye un acumulador en el volumen de suministro de su aspirador.

### Carga del acumulador

► **Utilice únicamente los cargadores que se enumeran en los datos técnicos.** Solamente estos cargadores han sido especialmente adaptados a los acumuladores de iones de litio empleados en su aspirador.

**Indicación:** Los acumuladores de iones de litio se entregan parcialmente cargados debido a la normativa de transporte internacional. Con el fin de obtener la plena potencia del acumulador, cargue completamente el acumulador antes de su primer uso.

### Colocar y retirar el acumulador (ver figura A)

- **Coloque el acumulador sin ejercer fuerza.** El acumulador se ha construido de tal manera, que sólo se puede introducir en la posición correcta en el aspirador.
- Mantenga siempre limpio y seco el alojamiento y el compartimiento del acumulador para trabajar con eficacia y seguridad.
  - Desplace la tecla de desenclavamiento **(3)** en el sentido de la flecha y abra la tapa del compartimiento del acumulador **(2)**.
  - Desplace el acumulador **(12)** en el alojamiento del acumulador **(11)**, hasta que encastre de forma audible.
  - Para extraer el acumulador **(12)** presione la tecla de desenclavamiento **(13)** del acumulador y retirelo del compartimiento del acumulador **(11)**.
  - Cierre la tapa del compartimiento del acumulador **(2)** de forma que encaje perceptiblemente.

### Indicador del estado de carga del acumulador

Si se retira el acumulador del aspirador, se puede ver el estado de carga a través de los LEDs verdes del indicador del estado de carga del acumulador.

Presione la tecla del indicador de estado de carga , para indicar el estado de carga.

Si tras presionar la tecla del indicador de estado de carga no se enciende ningún LED, significa que el acumulador está defectuoso y debe sustituirse.

Indicación: No cada tipo de acumulador dispone de un indicador de estado de carga.

### Tipo de acumulador GBA 18V... | GBA18V...



Diodo luminoso (LED)	Capacidad
Luz permanente 3 × verde	60–100 %
Luz permanente 2 × verde	30–60 %
Luz permanente 1 × verde	5–30 %
Luz intermitente 1 × verde	0–5 %

## Tipo de batería ProCORE18V... | EXPERT18V... | EXBA18V... | CORE18V...



Diodo luminoso (LED)	Capacidad
Luz permanente 5 × verde	80–100 %
Luz permanente 4 × verde	60–80 %
Luz permanente 3 × verde	40–60 %
Luz permanente 2 × verde	20–40 %
Luz permanente 1 × verde	5–20 %
Luz intermitente 1 × verde	0–5 %

## Detección del riesgo de defectos en los acumuladores

### EXPERT18V... | EXBA18V...

Los LEDs de los indicadores del estado de carga del acumulador pueden indicar el riesgo de un defecto del acumulador además del estado de carga del acumulador.

Para activar la función, mantenga pulsada la tecla del indicador del estado de carga durante 3 segundos. El análisis del acumulador se señala mediante una luz en movimiento en el indicador del estado de carga del acumulador. El resultado se muestra en el indicador del estado de carga del acumulador.

**1 LED:** El acumulador tiene un alto riesgo de fallo. El rendimiento y la vida útil ya pueden verse reducidos. Se recomienda sustituir el acumulador.

**5 LEDs:** El acumulador está en buen estado, con un bajo riesgo de defectos.

**Por favor, observe:** La evaluación del riesgo de defectos del acumulador funciona en dos niveles y ofrece una evaluación simplificada del estado. El acumulador se encuentra en buen estado o presenta un mayor riesgo de defectos. No se indica ningún porcentaje del estado del acumulador.

## Indicaciones para el trato óptimo del acumulador

Proteja el acumulador de la humedad y del agua. Únicamente almacene el acumulador en el margen de temperatura desde -20 °C hasta 50 °C. P. ej., no deje el acumulador en el coche en verano.

Limpie de vez en cuando las rejillas de refrigeración del acumulador con un pincel suave, limpio y seco.

Si después de una recarga, el tiempo de funcionamiento del acumulador fuese muy reducido, ello es señal de que éste está agotado y deberá sustituirse.

Observe las indicaciones referentes a la eliminación.

## Montaje

► **Retire el acumulador antes de realizar tareas de mantenimiento o limpieza en el aspirador, ajustes del aparato, cambiar accesorios o guardar el aspirador.** Esta

medida preventiva reduce el riesgo de conectar accidentalmente el aspirador.

## Montaje de soporte para accesorios de aspiración (ver figura B)

Coloque el soporte (14) para el accesorio de aspiración en la parte superior del aspirador y enrósquelo bien.

## Montaje de la manguera (ver figuras D–F)

Coloque la manguera adecuada en función de la aplicación:

- Para **aspirar**, inserte la manguera de aspiración (15) hasta el tope en el alojamiento de mangueras correspondiente (1).
- Para **soplar**, retire el difusor (22) e inserte la manguera de soplado (23) hasta el tope en el alojamiento de mangueras correspondiente (6). Vuelva a colocar el difusor (22) en el alojamiento de mangueras (6) cuando retire la manguera de soplado (23).

**Nota:** Los diferentes tamaños de conexión garantizan que la manguera de aspiración (15) no pueda utilizarse para soplar.

► **Utilice únicamente una manguera de soplado limpia para soplar.** Los materiales en polvo pueden ser nocivos para la salud.

## Montaje de accesorios de aspiración (ver figuras C y G)

La manguera de aspiración (15) está equipada con un sistema de clip que permite conectar los accesorios de aspiración (adaptador para aspiración combinado (17), boquilla curva (18)).

### Montaje de la boquilla encorvada

- Inserte la boquilla encorvada (18) sobre la manguera de aspiración (15), hasta que encastran de forma audible los dos botones de presión (16) de la manguera de aspiración.
- Para el desmontaje, oprima los botones de presión (16) hacia el interior y separe los componentes.

### Montar las boquillas y los tubos

- En caso de necesidad, inserte los tubos de aspiración (19) firmemente uno dentro del otro y luego también firmemente sobre la boquilla encorvada (18).
- Coloque la boquilla para suelo (21) o la boquilla para ranuras (20) firmemente sobre el tubo de aspiración (19) o la boquilla encorvada (18).

### Montaje del adaptador de aspiración combinado (ver figura G)

El adaptador de aspiración combinado (17) está integrado por el adaptador de PowerTool (parte delantera) (24) y el adaptador de PowerTool (parte trasera) (25).

En la figura G encontrará los posibles diámetros de las boquillas de aspiración que pueden conectarse al adaptador de aspiración combinado (17).

Si es necesario, coloque el adaptador de PowerTool (parte delantera) (24) sobre el adaptador de PowerTool (parte trasera) (25) y bloquéelo en sentido contrario a las agujas del reloj.

En función del diámetro de conexión deseado, monte en la manguera de aspiración únicamente el adaptador de PowerTool (parte trasera) (25) o el adaptador de aspiración combinado ensablado (17). Haga que los dos botones de presión (16) de la manguera de aspiración encajen de forma perceptible en el adaptador de PowerTool (parte trasera) (25).

Para separar ambas partes del adaptador, gire el adaptador de PowerTool (parte delantera) (24) en el sentido de las agujas del reloj y extráigalo.

Para extraer el adaptador de aspiración combinado (17) de la manguera de aspiración, presione los botones pulsadores (16) hacia dentro y retire el adaptador de aspiración combinado de la manguera de aspiración.

## Colocar/sacar la bolsa de filtro de vellón (ver figura H)

Mediante el uso de una bolsa de filtro de vellón (26) se facilita la eliminación del polvo.

Abra los cierres (9) y retire la parte superior del aspirador (8).

Coloque la bolsa de filtro de vellón (26) en el alojamiento del depósito (10) como se muestra en la figura.

Coloque la parte superior del aspirador (8) y cierre ambos cierres (9) de forma que encajen perceptiblemente.

Cambie a tiempo una bolsa de filtro de vellón (26) llena.

## Fijar la correa de transporte (ver figura I)

► ¡La correa de transporte sólo sirve para transportar y fijar el aspirador!

Puede fijar la correa de transporte (27) a la derecha o a la izquierda del aspirador, según como quiera llevarlo. Inserte los ganchos de mosquetón de la correa de transporte (27) bien en los dos ojales de fijación de la parte derecha o bien en los dos de la parte izquierda (28) del aspirador.

Observe la posición de transporte correcta que se muestra en la figura I.

## Operación

► **Retire el acumulador antes de realizar tareas de mantenimiento o limpieza en el aspirador, ajustes del aparato, cambiar accesorios o guardar el aspirador.** Esta medida preventiva reduce el riesgo de conectar accidentalmente el aspirador.

### Puesta en marcha

► **El aspirador no se debe utilizar sin filtro.**

► **Use sólo un filtro sin daños (sin fisuras, sin agujeros pequeños, etc.). Cambie inmediatamente un filtro dañado.**

- **Antes de comenzar con la aspiración, asegúrese que la unidad de filtro esté correctamente montada.**
- **Asegúrese antes de realizar la aspiración, que la tapa del compartimiento del acumulador esté correctamente cerrada.**
- **Infórmese sobre las regulaciones/legislación vigentes en su país relativas a la manipulación de materiales en polvo nocivos para la salud.**

El aspirador es apropiado para aspirar y extraer los materiales siguientes:

- Polvos con un valor límite de exposición > 1 mg/m<sup>3</sup>

En ningún caso deberá utilizarse el aspirador en recintos con peligro de explosión.

Se recomienda el uso de una bolsa de filtro de vellón (26).

### Conexión/desconexión

Para **conectar** el aspirador, presione el interruptor de conexión/desconexión (4) en función de la potencia deseada:

- Coloque el interruptor de conexión/desconexión (4) para trabajar con potencia de aspiración/soplado **media** y para una autonomía de la batería superior en la **posición I** (p. ej. para la aspiración de superficies lisas, aspiración de herramientas eléctricas con escasa generación de polvo o para el soplado de superficies sucias).
- Coloque el interruptor de conexión/desconexión (4) para trabajar con potencia de aspiración/soplado **alta** en la **posición II** (p. ej. para aspirar alfombras o herramientas eléctricas con gran generación de polvo).

Para **desconectar** el aspirador, coloque el interruptor de conexión/desconexión (4) en la posición central.

### Aspiración de los polvos generados por herramientas eléctricas en funcionamiento

► **La tasa de renovación de aire en el cuarto deberá ser suficiente, si el aire de salida es expulsado en el cuarto. Observe las prescripciones legales nacionales al respecto.**

Inserte la boquilla curva (18) o el adaptador de aspiración combinado (17) en la manguera de aspiración (15) hasta que encajen perceptiblemente.

Inserte la boquilla curva (18) o el adaptador de aspiración combinado (17) en la boquilla de aspiración de la herramienta eléctrica.

### Limpieza manual del filtro

Debe limpiar el filtro como muy tarde cuando la potencia de aspiración ya no sea suficiente.

La frecuencia de limpieza del filtro depende del tipo y cantidad de polvo. Si se aplica con regularidad, puede trabajarse más tiempo con un gran rendimiento de aspiración.

Encienda el aspirador con el nivel de potencia **II**. Mantenga cerrado con la mano el alojamiento de mangueras (1) de la manguera de aspiración o el alojamiento de mangueras (6) de la manguera de soplado (o si la manguera/los accesorios están conectados, la abertura de estos).

Pulse el botón de limpieza manual del filtro **(7)** al menos 3 veces seguidas. El filtro se limpia con una fuerte corriente de aire.

## Mantenimiento y servicio

### Mantenimiento y limpieza

► **Retire el acumulador antes de realizar tareas de mantenimiento o limpieza en el aspirador, ajustes del aparato, cambiar accesorios o guardar el aspirador.** Esta medida preventiva reduce el riesgo de conectar accidentalmente el aspirador.

► **Siempre mantenga limpio el aspirador y las rejillas de ventilación para trabajar con eficacia y seguridad.**

► **Lleve una máscara protectora contra polvo en el mantenimiento y la limpieza del aspirador.**

Limpie la carcasa del aspirador de vez en cuando con un paño húmedo.

Limpie los contactos de carga sucios con un paño seco.

► **No limpie el aspirador con aire comprimido.** El filtro u otros componentes podrían resultar dañados.

Al menos una vez al año, el fabricante o una persona instruida debe realizar una inspección técnica del aspirador (p.ej., comprobar que los filtros no estén dañados, que no haya fugas en el aspirador y que los dispositivos de control funcionen correctamente).

### Limpieza y mantenimiento después de aspirar sustancias perjudiciales para la salud

- Considere contaminadas todas las piezas que puedan haber estado en contacto con sustancias perjudiciales para la salud.
- aspire, limpie o selle minuciosamente el exterior del aspirador antes de sacarlo de la zona con sustancias perjudiciales para la salud.
- Limpie, desmonte y realice el mantenimiento del aspirador sólo si puede hacerlo sin poner en peligro su vida o la de otras personas. Utilice un equipo de protección personal en los trabajos de mantenimiento y limpieza. Realice el trabajo en un espacio bien ventilado.
- Limpie primero el exterior del aspirador antes de desmontarlo.
- Elimine todas las piezas del aspirador que no puedan limpiarse satisfactoriamente en bolsas impermeables. Respete en ello las disposiciones vigentes para la eliminación de estos residuos.
- Limpie la zona de mantenimiento después de terminar el trabajo.

### Limpieza del depósito

Si no ha utilizado una bolsa con filtro de vellón **(26)** para la aspiración en seco, limpie el depósito **(10)** después de cada uso.

- Abra los cierres **(9)** y retire la parte superior del aspirador **(8)**.
- Sacuda el depósito **(10)** sobre un recipiente para desperdicios adecuado.

- En caso necesario, limpie el depósito con un paño húmedo.
- En caso necesario, limpie el filtro **(29)**.  
Deje secar el depósito y el filtro.
- Coloque de nuevo la parte superior del aspirador **(8)** y cierre ambos cierres **(9)** de forma que encajen perceptiblemente.

### Limpieza/cambiar el filtro (ver figura J)

La potencia de aspiración depende del estado del filtro. Por ese motivo, limpie el filtro **(29)** periódicamente.

Cambie inmediatamente un filtro dañado.

- Active la limpieza manual del filtro (ver "Limpieza manual del filtro", Página 11) y desconecte después el aspirador.
- Abra los cierres **(9)** y retire la parte superior del aspirador **(8)**.
- Afloje el tornillo del soporte del filtro **(30)**.
- Gire la parte superior del aspirador para poder extraer el filtro con el soporte del filtro hacia abajo. De lo contrario, puede caer polvo del filtro al compartimento del motor del aspirador.
- Retire el filtro **(29)** del soporte del filtro **(30)**.
- Sacuda el filtro **(29)** en un recipiente para desperdicios adecuado. Preste atención a que no se dañen las aletas del filtro.  
En caso de gran suciedad, cepille las aletas del filtro con agua y un cepillo blando.
- o sustituya un filtro dañado **(29)**.
- Coloque el filtro limpio y seco **(29)** en el soporte del filtro **(30)**.
- Coloque el soporte del filtro **(30)** en la parte superior del aspirador y enrósquelo bien con 6 vueltas.
- Compruebe que el filtro **(29)** y el soporte del filtro **(30)** estén bien ajustados.
- Coloque de nuevo la parte superior del aspirador **(8)** y cierre ambos cierres **(9)**, de forma que encajen perceptiblemente.

### Fallos

Si la reducción de la potencia de aspiración fuese notable:

- ¿Está lleno el depósito **(10)** o está llena la bolsa del filtro de vellón **(26)**?  
▷ Vacíe el depósito o cambie la bolsa de filtro de vellón.
- ¿Están obstruidas las mangueras, tuberías o boquillas?  
▷ Limpie los accesorios de aspiración.
- ¿Está el filtro **(29)** lleno de polvo?  
▷ Limpie o cambie el filtro.
- ¿Es insuficiente la capacidad del acumulador **(12)**?  
▷ Cargue el acumulador o inserte un acumulador de mayor capacidad.

El vaciado del depósito **(10)** y la limpieza del filtro **(29)** con regularidad garantizan una potencia de aspiración óptima. Si después no se logra la potencia de aspiración normal, recurra al servicio técnico de **Bosch**.

Si el aspirador se desconecta automáticamente o no se deja conectar:

- El aspirador y/o el acumulador se han calentado demasiado por sobrecarga.
  - ▷ Deje enfriar el aspirador y el acumulador.

Si el aspirador no se puede encender después de esto, póngase en contacto con un servicio técnico de **Bosch**.

### Almacenaje (ver figura K)

- Inserte los tubos de aspiración (**19**) y el adaptador de aspiración combinado (**17**) en el soporte (**14**).
- Introduzca la boquilla para ranuras (**20**) en el alojamiento situado en la parte superior del aspirador (**8**).
- Introduzca la boquilla para suelos (**21**) en el alojamiento situado en la parte superior del aspirador (**8**).
- Inserte la manguera de aspiración (**15**) con la boquilla curva colocada (**18**) en uno de los tubos de aspiración (**19**).
- Transporte el aspirador solo por el asa de transporte (**5**) o por la correa de transporte (**27**).
- Guarde el aspirador en un espacio seco y asegúralo contra el uso no autorizado.

### Servicio técnico y atención al cliente

#### México

Robert Bosch, S. de R.L. de C.V.  
Calle Robert Bosch No. 405  
C.P. 50071 Zona Industrial,  
Toluca – México, RFC: RBO910102QJ9  
Tel.: (52) 55 528430-62  
Tel.: 800 6271286

#### España

Tel. Asesoramiento al cliente: 902 531 553  
Para cualquier consulta o pedido de piezas de repuesto es imprescindible indicar el nº de artículo de 10 dígitos que figura en la placa de características del producto.

### Eliminación

El aspirador, los acumuladores, los accesorios y los embalajes deberán someterse a un proceso de recuperación que respete el medio ambiente.



¡No arroje el aspirador, los acumuladores o las pilas a la basura!

### Sólo para los países de la UE:

Los aparatos eléctricos y electrónicos o pilas/baterías usadas que ya no se puedan utilizar deben recogerse por separado y eliminarse de forma respetuosa con el medio ambiente. Utilice los sistemas de recogida indicados. Una eliminación incorrecta puede ser perjudicial para el medio ambiente y la salud debido a las sustancias peligrosas que puedan contener.



El símbolo es solamente válido, si también se encuentra sobre la placa de características del producto/fabricado.



Servicekontakte  
Service Contacts  
Contacts de Service  
Contactos de Servicio



<https://www.bosch-pt.com/serviceaddresses>

Garantiebedingungen  
Guarantee Conditions  
Conditions de Garantie  
Condiciones de Garantía



<https://www.bosch-pt.com/guarantee/202601>