



 **BOSCH**

PRO

GAS18V-6LS

Robert Bosch Power Tools GmbH
70538 Stuttgart
GERMANY

www.bosch-pt.com

1 609 92A F2R (2026.03) T / 13



1 609 92A F2R



sk Pôvodný návod na použitie







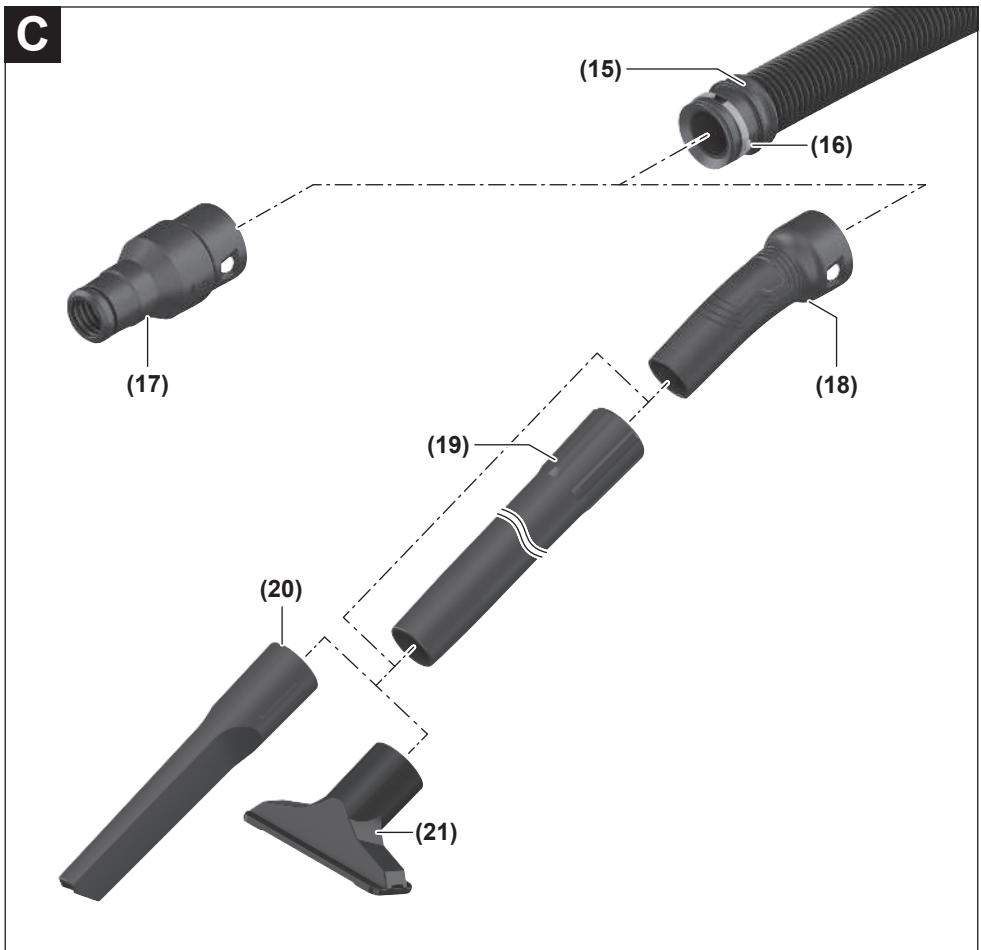
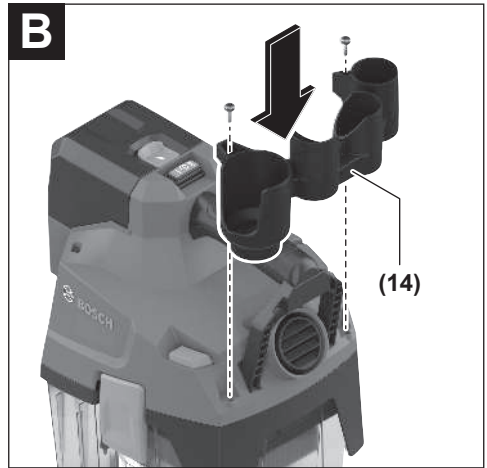
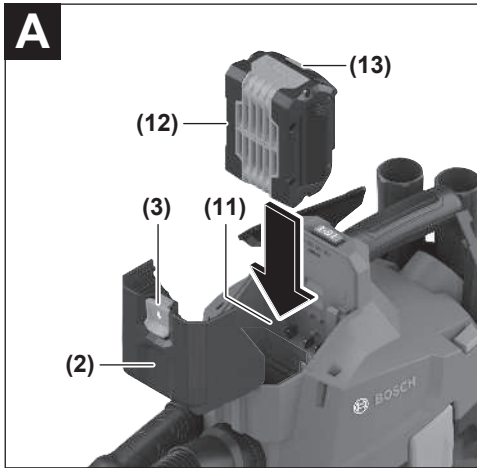

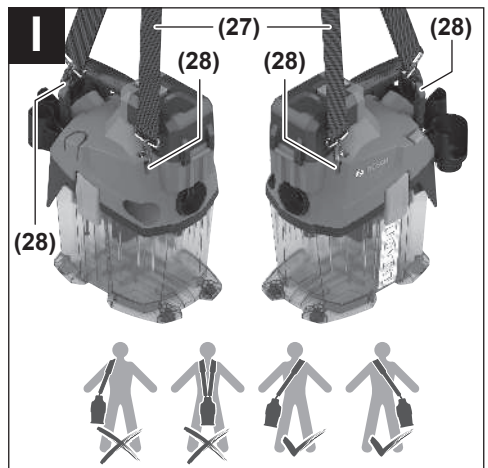
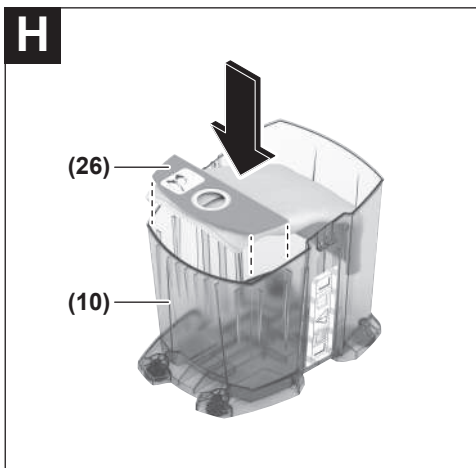
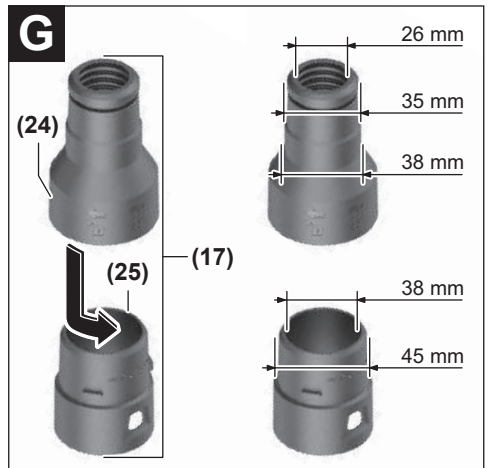
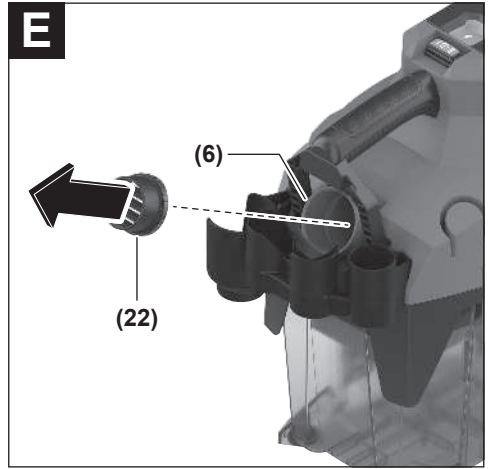



Slovenčina

Bezpečnostné pokyny pre vysávač



Prečítajte si všetky bezpečnostné upozornenia a pokyny. Nedodržovanie bezpečnostných upozornení a pokynov môže zapríčiniť úraz elektrickým prúdom, požiar a/alebo ťažké poranenia.

Všetky bezpečnostné upozornenia a pokyny starostlivo uschovajte na budúce použitie.

- ▶ Tento vysávač nie je určený na to, aby ho používali deti a osoby s obmedzenými fyzickými, zmyslovými alebo duševnými schopnosťami alebo nedostatočnými skúsenosťami a znalosťami. V opačnom prípade hrozí riziko chybnej obsluhy a vzniku poranení.
- ▶ **Dozerajte na deti.** Zaisť sa tým, že sa deti nebudú s vysávačom hrať.
- ▶ **Dodržiavajte všetky bezpečnostné predpisy pre vysávané materiály.**
- ▶ Nevysávajte prach z bukového dreva, dubového dreva ani azbest. Kamenný prach sa smie vysávať iba odsávacími systémami, ktoré sú výslovne schválené na použitie s GAS18V-6LS výrobcu Bosch. Tieto látky môžu vyvolávať rakovinu.
- ▶ Kamenný prach odsávajte iba výslovne uvedenými kombináciami elektrického náradia a odsávacieho systému, pri ktorých boli preukázané nižšie hodnoty, ako sú zákonom stanovené hraničné hodnoty. Podklady nájdete na www.bosch-professional.com/dust/.

⚠ VÝSTRAHA Vysávač používajte len vtedy, keď ste získali dostatok informácií o jeho používaní, látkach, vysávaných látkach a ich bezpečnom odstránení. Starostlivé zaučenie znižuje možnosti nesprávnej obsluhy a prípadného poranenia.

⚠ VÝSTRAHA Vysávač je vhodný len na vysávanie suchých látok. Vniknutie kvapalín zvyšuje riziko zásahu elektrickým prúdom.

▶ **Nepoužívajte vysávač na vysávanie horúceho, horiaceho alebo výbušného prachu. Vysávač nepoužívajte v priestoroch s rizikom výbuchu.** Prach sa môže vznietiť alebo vybuchnúť.

▶ **DÔLEŽITÉ UPOZORNENIE!** Vysávač sa smie uskldaňovať len v interiéroch.

▶ Postarajte sa o dobré vetranie svojho pracoviska.

▶ Vysávač dajte opraviť len kvalifikovanému odbornému personálu a len s použitím originálnych náhradných súčiastok. Tým sa zabezpečí, že bezpečnosť elektrického prístroja zostane zachovaná.

⚠ VÝSTRAHA Vysávač obsahuje prach ohrozujúci zdravie. Vyprázdňovanie a údržbu, vrátane odstránenia zbernej nádoby na prach, zverte len odbornikom. Je potrebná príslušná ochranná výbava. Vysávač nepoužívajte bez kompletného a dôkladne zalo-

ženého filtračného systému. V opačnom prípade ohrozujete svoje zdravie.

- ▶ **Pred uvedením vysávača do prevádzky skontrolujte saciu hadicu, či je v bezchybnom stave. Saciu hadicu pritom nechajte namontovanú na vysávači, aby neúmyselne neunikal prach.** Inak by ste mohli prach vdychovať.
- ▶ **Nečistite vysávač priamo nasmerovaným prúdom vody.** Vniknutie vody do hornej časti vysávača zvyšuje riziko možného zásahu elektrickým prúdom.
- ▶ **Akumulátor neupravujte ani ho neotvárajte.** Hrozí nebezpečenstvo skratu.
- ▶ **Po poškodení akumulátora alebo v prípade neodborného používania môžu z akumulátora vystupovať škodlivé výpary. Akumulátor môže horieť alebo vybuchnúť.** Zabezpečte prívod čerstvého vzduchu a v prípade ťažkostí vyhľadajte lekára. Tieto výpary môžu podráždiť dýchacie cesty.
- ▶ **Pri nesprávnom používaní alebo poškodení akumulátora môže z neho vytekať kvapalina. Vyhýbajte sa kontaktu s touto kvapalinou. Po náhodnom kontakte miesto opláchnite vodou. Ak sa dostane kvapalina z akumulátora do kontaktu s očami, po výplachu očí vyhľadajte lekára.** Unikajúca kvapalina z akumulátora môže mať za následok podráždenie pokožky alebo popáleniny.
- ▶ **Špicatými predmetmi, ako napr. kince alebo skrutkovače alebo pôsobením vonkajšej sily môže dôjsť k poškodeniu akumulátora.** Vo vnútri môže dôjsť ku skratu a akumulátor môže začať horieť, môže z neho unikať dym, môže vybuchnúť alebo sa prehriať.
- ▶ **Nepoužívajte akumulátor neskladujte tak, aby mohol prísť do styku s kancelárskymi sponkami, mincami, kľúčmi, kincami, skrutkami alebo s inými drobnými kovovými predmetmi, ktoré by mohli spôsobiť premostenie kontaktov.** Skrat medzi kontaktmi akumulátora môže mať za následok popálenie alebo vznik požiaru.
- ▶ **Akumulátor používajte iba vo výrobkoch výrobcu.** Len tak bude akumulátor chránený pred nebezpečným preťažením.
- ▶ **Akumulátory nabíjajte len nabíjačkami odporúčanými výrobcu.** Ak sa používa nabíjačka určená na nabíjanie určitého druhu akumulátorov na nabíjanie iných akumulátorov, hrozí nebezpečenstvo požiaru.



Chráňte akumulátor pred teplom, napr. aj pred trvalým slnečným žiarením, ohňom, nečistotou, vodou a vlhkosťou. Hrozí nebezpečenstvo výbuchu a skratu.

▶ **Nosný popruh používajte iba s vysávačom.**

▶ **Vysávač nepoužívajte na sedenie, ako rebrík alebo stúpadlo.** Vysávač sa môže prevrátiť a poškodiť. Hrozí riziko poranenia.

Symbole

Nasledujúce symboly môžu byť dôležité pre používanie vášho vysávača. Zapamätajte si tieto symboly a ich význam. Správna interpretácia týchto symbolov vám bude pomáhať používať tento vysávač lepšie a bezpečnejšie.

Symbole a ich význam



VÝSTRAHA! Prečítajte si všetky bezpečnostné upozornenia a pokyny.

Nedodržiavanie bezpečnostných upozornení a pokynov môže zapríčiniť úraz elektrickým prúdom, požiar a/alebo ťažké poranenia.



Vysávač triedy prachu L podľa IEC/EN 60335-2-69 na **vysávanie nasucho** zdraviu škodlivého prachu s hraničnou hodnotou expozície $> 1 \text{ mg/m}^3$

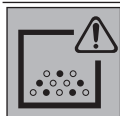

VÝSTRAHA! Vysávač obsahuje prach ohrozujúci zdravie. Vyprázdňovanie a údržbu, vrátane odstránenia zbernej nádoby na prach, zverte len odborníkom. Sú potrebné príslušné ochranné pomôcky. Vysávač nepoužívajte bez kompletného a dôkladne založeného filtračného systému. V opačnom prípade ohrozujete svoje zdravie.



Tlačidlo manuálneho čistenia filtra

Opis výrobku a výkonu

Preštudujte si, prosím, aj obrázky v prednej časti návodu na používanie.

Používanie v súlade s určením

Vysávač je určený na zachytávanie, nasávanie, čerpanie a odľučovanie nehorľavých, suchých druhov prachu. Tento vysávač bol podrobený technickej prachovej kontrole a zodpovedá triede prachu L. Je vhodný na zvýšené nároky a namáhanie pri výrobnjej činnosti, napríklad v remeselných dielňach, priemysle a výrobných závodoch.

Vysávače triedy prachu L podľa IEC/EN 60335-2-69 sa smú používať len na nasávanie a odsávanie zdraviu škodlivého prachu s hraničnou hodnotou expozície $> 1 \text{ mg/m}^3$.

Vysávač používajte len v takom prípade, ak viete kompletne posúdiť a bez obmedzenia uskutočniť všetky funkcie alebo ak ste dostali príslušné pokyny.

Vyobrazené komponenty

Číslovanie jednotlivých komponentov sa vzťahuje na vyobrazenie vysávača na grafickej strane.

- (1) Uchytenie hadice pre saciu hadicu
- (2) Veko priehradky na akumulátor

- (3) Odisťovacie tlačidlo veka priehradky na akumulátor
- (4) Zapínač/vypínač
- (5) Rukoväť na prenášanie
- (6) Uchytenie hadice pre vyfukovaciu hadicu
- (7) Tlačidlo manuálneho čistenia filtra
- (8) Horná časť vysávača
- (9) Uzáver hornej časti vysávača
- (10) Nádoba
- (11) Priehradka na akumulátor
- (12) Akumulátor^{a)}
- (13) Tlačidlo na odistenie akumulátora^{a)}
- (14) Držiak príslušenstva
- (15) Sacia hadica
- (16) Stlačací gombík
- (17) Kombinovaný odsávací adaptér
- (18) Ohnutá dýza
- (19) Sacia rúra
- (20) Štrbinová dýza
- (21) Podlahová dýza
- (22) Difúzor
- (23) Vyfukovacia hadica^{a)}
- (24) Adaptér PowerTool (predný diel)
- (25) Adaptér PowerTool (zadný diel)
- (26) Filtračné vrecko z netkanej textilie
- (27) Nosný popruh
- (28) Upevňovacie oká pre nosný popruh
- (29) Filter
- (30) Držiak filtra

a) **Toto príslušenstvo nepatrí do štandardného rozsahu dodávky.**

Technické údaje

Akumulátorový vysávač pre vysávanie nasucho	GAS18V-6LS	
Číslo položky		3 601 JK2 100
Napätie	V	18
Menovitý príkon	W	350
Objem nádoby		
– brutto	l	6
– netto	l	4,5
Dĺžka hadice	m	0,5–2,8
Podtlak vysávača ^{A)B)}	hPa	100
Prietok vysávača ^{A)B)}	l/s m ³ /h	22 79
Doba prevádzky na jedno nabitie akumulátora		
– Výkonový stupeň I	min/Ah	3,5
– Výkonový stupeň II	min/Ah	2,5

Akumulátorový vysávač pre vysávanie nasucho	GAS18V-6LS	
Trieda prachu		L
Hmotnosť ^{c)}	kg	2,9
Odporúčaná teplota okolia pri nabíjaní	°C	0 ... +35
Povolená teplota okolia pri prevádzke ^{d)} a pri skladovaní	°C	-20 ... +50
Kompatibilné akumulátory		GBA18V... GBA 18V... ProCORE18V... EXPERT18V... EXBA18V... CORE18V...
Odporúčané akumulátory pre plný výkon		ProCORE18V... ≥ 8 Ah
Odporúčané nabíjačky		GAL18... GAL 18... GAL 36... GAL12V/18... GAL 12V/18... GAX 18... EXAL18...

A) Merané pri 20–25 °C s akumulátorom **GBA 18V 8.0Ah**

B) Merané so sacou hadicou **(15)**

C) Bez akumulátora (hmotnosť akumulátora nájdete na stránke www.bosch-professional.com)

D) obmedzený výkon pri teplotách < 0 °C

Hodnoty sa môžu líšiť podľa výrobu a závisia od podmienok použitia a prostredia. Ďalšie informácie na adrese www.bosch-professional.com/wac.

Informácia o hlučnosti/vibráciách

Hodnoty emisií hľuku zistené podľa **EN 60335-2-69**.

Hladina akustického tlaku vysávača pri použití váhového filtra A je typicky **71 dB(A)**. Neistota K = **2 dB**. Úroveň hľuku pri práci môže prekročiť uvedené hodnoty. **Noste prostriedky na ochranu sluchu!**

Hodnoty vibrácií a_h (nepretržité vibrácie), p_f (opakované rázové vibrácie) a neistota K zistená podľa **EN 60335-2-69**:
 $a_h = 0,2 \text{ m/s}^2$ ($K = 0,5 \text{ m/s}^2$), $p_f = 6,1 \text{ m/s}^2$ ($K = 0,2 \text{ m/s}^2$)

Akumulátor

Bosch predáva akumulátorové vysávače aj bez akumulátora. To, či je súčasťou dodávky vášho vysávača akumulátor, je uvedené na obale.

Nabíjanie akumulátora

► **Používajte len nabíjačky uvedené v technických údajoch.** Len tieto nabíjačky sú prispôbené na lítiovo-iónový akumulátor používaný vo vašom vysávači.



Upozornenie: Lítiovo-iónové akumulátory sa na základe medzinárodných dopravných predpisov dodávajú čiastočne nabité. Aby ste zaručili plný výkon akumulátora, pred prvým použitím ho úplne nabite.

Nasadenie a odobratie akumulátora (pozrite obrázok A)

- **Pri vkladaní akumulátora nepoužívajte násilie.** Akumulátor je skonštruovaný tak, aby sa dal vsunúť do vysávača len v správnej polohe.
- Priehradku na akumulátor a šachtu na akumulátor udržiavajte vždy v čistote, aby ste mohli pracovať kvalitne a bezpečne.
 - Posuňte odistovacie tlačidlo **(3)** v smere šípky a otvorte veko priehradky akumulátora **(2)**.
 - Zasúvajte akumulátor **(12)** do šachty akumulátora **(11)**, kým sa počuteľne nezaistí.
 - Na vybratie akumulátora **(12)** stlačte odistovacie tlačidlo **(13)** na akumulátore a vyberte akumulátor zo šachty akumulátora **(11)**.
 - Zatvorte veko priehradky akumulátora **(2)** tak, aby sa počuteľne zaistilo.

Indikácia stavu nabitia akumulátora

Keď sa vyberie akumulátor z vysávača, stav nabitia sa môže zobrazíť zelenými LED indikáciami stavu nabitia na akumulátore.

Stlačte tlačidlo pre indikáciu stavu nabitia  alebo , aby sa zobrazil stav nabitia.

Ak po stlačení tlačidla indikácia stavu nabitia nesvieti žiadna LED kontrolka, akumulátor je chybný a musí sa vymeniť.

Upozornenie: Nie každý typ akumulátora má indikáciu stavu nabitia.

Typ akumulátora GBA 18V... | GBA18V...



LED	Kapacita
Trvalé svietenie 3× zelená	60–100 %
Trvalé svietenie 2× zelená	30–60 %
Trvalé svietenie 1× zelená	5–30 %
Blikanie 1× zelená	0–5 %

Akumulátor typu ProCORE18V... | EXPERT18V... | EXBA18V... | CORE18V...





LED	Kapacita
Trvalé svietenie 5× zelená	80–100 %
Trvalé svietenie 4× zelená	60–80 %
Trvalé svietenie 3× zelená	40–60 %
Trvalé svietenie 2× zelená	20–40 %
Trvalé svietenie 1× zelená	5–20 %
Blikanie 1× zelená	0–5 %

Zisťovanie rizika poruchy akumulátora

EXPERT18V... | EXBA18V...

LED diódy indikácie stavu nabitia akumulátora môžu okrem stavu nabitia akumulátora indikovať riziko poruchy akumulátora.

Na aktiváciu funkcie podržte tlačidlo pre indikáciu stavu nabitia  3 sekundy stlačené. Analýza akumulátora je signalizovaná priebehovým svietením indikácie stavu nabitia akumulátora. Výsledok sa zobrazí na indikácii stavu nabitia akumulátora.

 **1 LED dióda:** Vysoké riziko poruchy akumulátora. Výkon a doba chodu môžu už byť obmedzené. Odporúčame akumulátor vymeniť.

 **5 LED diód:** Akumulátor je v dobrom stave s nízkym rizikom poruchy.

Upozornenie: Hodnotenie rizika poruchy akumulátora funguje v dvoch stupňoch a ponúka zjednodušené hodnotenie stavu. Akumulátor je buď v dobrom stave, alebo má zvýšené riziko porúch. Nezobrazuje sa žiadne percento stavu batérie.

Pokyny na optimálne zaobchádzanie s akumulátorom

Chráňte akumulátor pred vlhkosťou a vodou.

Akumulátor skladujte iba pri teplote v rozsahu od -20 °C do 50 °C. Nenechávajte akumulátor napríklad v lete položený v automobile.

Príležitostne vyčistite vetracie štrbiny akumulátora čistým, mäkkým a suchým štetcom.

Výrazne skrátená doba prevádzky akumulátora po nabití signalizuje, že akumulátor je opotrebovaný a treba ho vymeniť za nový.

Dodržiavajte upozornenia týkajúce sa likvidácie.

Montáž

► **Odstráňte akumulátor predtým, než budete vysávač čistiť alebo vykonávať jeho údržbu, vykonávať nastavenia zariadenia, meniť časti príslušenstva alebo pred skladovaním vysávača.** Toto preventívne opatrenie zabraňuje neúmyselnému spusteniu vysávača.

Montáž držiaka sacieho príslušenstva (pozri obrázok B)

Nasadte držiak (14) sacieho príslušenstva na hornú časť vysávača a pevne ho priskrutkujte.

Montáž hadice (pozri obrázky D–F)

Namontujte vhodnú hadicu podľa druhu použitia:

- Pri **vysávaní** zasuňte saciu hadicu (15) až na doraz do príslušného uchytenia hadice (1).
- Pri **vyfukovaní** odoberte difúzor (22) a nasadte vyfukovaciu hadicu (23) až na doraz do príslušného uchytenia hadice (6). Po odobratí vyfukovacej hadice (23) opäť nasadte difúzor (22) na uchytenie hadice (6).

Upozornenie: Rôzne veľkosti prípojky zabezpečujú, že saciu hadicu (15) nemožno použiť na vyfukovanie.

► **Na vyfukovanie používajte iba čistú vyfukovaciu hadicu.** Niektoré druhy prachu môžu byť zdraviu škodlivé.

Montáž sacieho príslušenstva (pozri obrázky C a G)

Sacia hadica (15) je vybavená západkovým systémom, pomocou ktorého možno pripojiť sacie príslušenstvo (kombinovaný odsávací adaptér (17), ohnutú dýzu (18)).

Montáž zahnutej dýzy

- Zahnutú dýzu (18) nasuňte na saciu hadicu (15) tak, aby obidva stláčacie gombíky (16) saciej hadice počutelne zaskočili.
- Pri demontáži stlačte stláčacie gombíky (16) dovnútra a jednotlivé časti od seba odtiahnite.

Montáž dýz a rúr

- V prípade potreby zasuňte sacie rúry (19) pevne do seba a potom nasuňte na ohnutú dýzu (18).
- Nasuňte podlahovú dýzu (21) alebo štrbinovú dýzu (20) pevne na saciu rúru (19) alebo ohnutú dýzu (18).

Montáž kombinovaného odsávacieho adaptéra (pozri obrázok G)

Kombinovaný odsávací adaptér (17) sa skladá z adaptéra PowerTool (predný diel) (24) a adaptéra PowerTool (zadný diel) (25).

Na obrázku G nájdete možné priemery odsávacích nárubkov, ktoré možno pripojiť na kombinovaný odsávací adaptér (17).

V prípade potreby nasadte PowerTool adaptér (predný diel) (24) na PowerTool adaptér (zadný diel) (25) a zaistite ho otočením proti smeru hodinových ručičiek.

Podľa želaného priemeru prípojky nasadte na saciu hadicu iba PowerTool adaptér (zadný diel) (25) alebo zložený kombinovaný odsávací adaptér (17). Nechajte obidva stláčacie gombíky (16) saciej hadice počutelne zaskočiť do PowerTool adaptéra (zadný diel) (25).

Pri rozpojovaní oboch dielov adaptéra otočte PowerTool adaptér (predný diel) (24) v smere hodinových ručičiek a odoberte ho.

Pri demontáži kombinovaného odsávacieho adaptéra (17) zo saciej hadice stlačte stláčacie gombíky (16) dovnútra a kombinovaný odsávací adaptér vytiahnite zo saciej hadice.

Nasadenie/odobratie vrečka filtra z netkanej textílie (pozri obrázok H)

Použitie filtračného vrečka z netkanej textílie (26) uľahčuje likvidáciu prachu.

Otvorte uzávery (9) a odoberte hornú časť vysávača (8).

Vložte filtračné vrečko z netkanej textílie (26) podľa obrázka do uchytenia nádoby (10).

Nasadte hornú časť vysávača (8) a zatvorte obidva uzávery (9) tak, aby sa počutelne zaistili.

Plné filtračné vrečko z netkanej textílie (26) včas vymieňajte.

Upevnenie nosného popruhu (pozri obrázok I)

- **Nosný popruh je vhodný len na nosenie a fixáciu vysávača!**

Na pravú alebo ľavú stranu vysávača môžete pripevniť nosný popruh (27), podľa toho ako chcete vysávač prenášať. Karabíny nosného popruhu (27) zavaknite buď do dvoch pravých, alebo do dvoch ľavých upevňovacích ôk (28) vysávača.

Dávajte pozor na správnu polohu nosenia tak, ako je to znázornené na obrázku I.

Prevádzka

- **Odstráňte akumulátor predtým, než budete vysávač čistiť alebo vykonávať jeho údržbu, vykonávať nastavenia zariadenia, meniť časti príslušenstva alebo pred skladovaním vysávača.** Toto preventívne opatrenie zabraňuje neúmyselnému spusteniu vysávača.

Uvedenie do prevádzky

- **Vysávač sa nesmie nikdy používať bez filtra.**
- **Používajte len nepoškodený filter (bez trhlín, dier a pod.). Poškodený filter okamžite vymeňte.**
- **Pred vysávaním sa uistite, že je filtračná jednotka pevne namontovaná.**
- **Pred vysávaním sa uistite, že je veko priehradky na akumulátor bezpečne zatvorené.**
- **Informujte sa o predpisoch/zákonoch platných vo Vašej krajine týkajúcich sa manipulácie s prachom, ktorý je zdraviu škodlivý.**

Tento vysávač sa smie používať na vysávanie a odsávanie nasledujúcich druhov materiálu:

- Prach s hraničnou hodnotou expozície > 1 mg/m³

Tento vysávač sa zásadne nesmie používať v priestoroch, v ktorých hrozí nebezpečenstvo výbuchu.

Odporúčame používať filtračné vrecko z netkanej textílie (26).

Zapnutie/vypnutie

Vysávač **zapnete** stlačením zapínača/vypínača (4) podľa želaného výkonu:

- Pre prácu so **stredným** sacím/fúkacím výkonom a pre dlhšiu životnosť akumulátora (napr. na vysávanie hladkých povrchov, odsávanie elektrického náradia s nízkou tvorbou prachu alebo na ofukovanie znečistených povrchov) potlačte zapínač/vypínač (4) do **polohy I**.
- Pre prácu s **vysokým** sacím/fúkacím výkonom (napr. na vysávanie kobercov alebo elektrického náradia s vysokou tvorbou prachu) potlačte zapínač/vypínač (4) do **polohy II**.

Na **vypnutie** vysávača potlačte zapínač/vypínač (4) do strednej polohy.

Odsávanie vznikajúceho prachu z bežiaceho elektrického náradia

- **Ak sa odpadový vzduch vracia do miestnosti, musí byť v miestnosti zabezpečená dostatočne intenzívna výmena vzduchu. Dodržiavajte aj príslušné predpisy platné vo vašej krajine.**

Zasuňte zahnutú dýzu (18) alebo kombinovaný odsávací adaptér (17) na saciu hadicu (15) tak, aby sa počutefne zaistila.

Zasuňte zahnutú dýzu (18) alebo kombinovaný odsávací adaptér (17) do alebo na odsávací nátrubok elektrického náradia.

Manuálne čistenie filtra

Filter je nutné vyčistiť najneskôr vtedy, keď už sací výkon nie je dostatočný.

Frekvencia čistenia filtra závisí od druhu prachu a jeho množstva. V prípade pravidelného čistenia zostáva maximálny výsávací výkon vysávača zachovaný dlhšie.

Zapnite vysávač na výkonový stupeň II. Prikryte rukou uchytenie hadice (1) sacjej hadice alebo uchytenie hadice (6) výfukovej hadice (alebo ich otvor, ak je pripojená hadica/príslušenstvo).

Stlačte tlačidlo manuálneho čistenia filtra (7) minimálne 3x za sebou. Filter sa silným prúdom vzduchu vyčistí.

Údržba a servis

Údržba a čistenie

- **Odstráňte akumulátor predtým, než budete vysávač čistiť alebo vykonávať jeho údržbu, vykonávať nastavenia zariadenia, meniť časti príslušenstva alebo pred skladovaním vysávača.** Toto preventívne opatrenie zabraňuje neúmyselnému spusteniu vysávača.
- **Vysávač a jeho vetracie štrbiny udržiavajte vždy v čistote, aby ste mohli pracovať kvalitne a bezpečne.**
- **Pri údržbe a čistení vysávača používajte ochrannú dýchaciu masku.**

Kryt vysávača občas vyčistite vlhkou handričkou.

Znečistené kontakty na nabíjanie vyčistite suchou handričkou.

- **Vysávač nečistite stlačeným vzduchom.** Filter a ostatné komponenty by sa mohli poškodiť.

Minimálne raz ročne musí výrobca alebo poučená osoba vykonať technickú prachovú kontrolu vysávača (napr. kontrola poškodenia filtra, tesnosti vysávača a kontrola bezchybnej činnosti kontrolných zariadení).

Čistenie a údržba po vysávaní zdraviu škodlivých látok

- Všetky časti, ktoré sa mohli dostať do kontaktu so zdraviu škodlivými látkami, považujte za znečistené.
- Pred odnesením vysávača z oblasti so zdraviu škodlivými látkami vysajte, utrite alebo utesnite jeho vonkajšie časti.
- Vysávač čistite, demontujte a udržiavajte, iba ak je to možné bez nebezpečenstva pre vás a iné osoby. Počas

- údržby a čistenia používajte primerané osobné ochranné prostriedky. Pracujte v dobre vetranej miestnosti.
- Vyčistíte najprv vonkajšok vysávača, až potom ho rozmontujete.
- Zlikvidujte všetky časti vysávača, ktoré nemožno uspokojivo vyčistiť, v nepriepustných vreckách. Dodržujte pritom platné predpisy pre likvidáciu takéhoto odpadu.
- Po dokončení práce vyčistíte miesto realizácie údržby.

Čistenie nádoby

- Ak pri vysávaní nasucho nepoužívate filtračné vrecko z netkanej textilie **(26)**, nádobu **(10)** čistíte po každom použití.
- Otvorte uzávery **(9)** a odoberte hornú časť vysávača **(8)**.
 - Nádobu **(10)** vytraste nad vhodnou odpadovou nádobou.
 - V prípade potreby vyčistíte nádobu vlhkou handrou. V prípade potreby vyčistíte filter **(29)**. Nechajte nádobu a filter vysušiť.
 - Opäť nasadíte hornú časť vysávača **(8)** a zatvorte obidva uzávery **(9)** tak, aby sa počuteľne zaistili.

Čistenie/výmena filtra (pozri obrázok J)

Sací výkon závisí od stavu filtra. Filter **(29)** preto pravidelne čistite.

Poškodený filter okamžite vymeňte.

- Spustíte manuálne čistenie filtra (pozri „Manuálne čistenie filtra“, Stránka 11) a potom vysávač vypnite.
- Otvorte uzávery **(9)** a odoberte hornú časť vysávača **(8)**.
- Povoľte skrutku držača filtra **(30)**.
- Otočte hornú časť vysávača tak, aby bolo možné odobrať filter s držiakom filtra smerom dole. Inak môže prach z filtra spadnúť do motorového priestoru vysávača.
- Odoberte filter **(29)** z držača filtra **(30)**.
- Filter **(29)** vyklepte nad vhodnou odpadovou nádobou. Dávajte pritom pozor na to, aby sa nepoškodili lamely filtra. Pri veľkom znečistení vykefujte lamely filtra vodou a mäkcou kefkou.
alebo
Vymeňte poškodený filter **(29)**.
- Založte čistý a suchý filter **(29)** do držača filtra **(30)**.
- Založte držiak filtra **(30)** do hornej časti vysávača a priskrutkujte ho na 6 otáčok.
- Skontrolujte, či je filter **(29)** a držiak filtra **(30)** správne umiestnený a upevnený.
- Opäť nasadíte hornú časť vysávača **(8)** a zatvorte obidva uzávery **(9)** tak, aby sa počuteľne zaistili.

Poruchy

- Ak je sací výkon nedostatočný, skontrolujte:
- Sú nádoba **(10)**, resp. filtračné vrecko z netkanej textilie **(26)** plné?
▷ Vyprázdňte nádobu, resp. vymeňte filtračné vrecko z netkanej textilie.
 - Sú hadica, rúra alebo dýza upchaté?
▷ Vyčistíte sacie príslušenstvo.
 - Neupchal sa filter **(29)** prachom?
▷ Vyčistíte alebo vymeňte filter.

- Je kapacita akumulátora **(12)** príliš malá?
▷ Nabite akumulátor alebo založte akumulátor s väčšou kapacitou.

Pravidelné vyprázdňovanie nádoby **(10)** a čistenie filtra **(29)** zabezpečia optimálny sací výkon.

Ak sa ani potom nedosiahne obvyklý sací výkon, kontaktujte zákaznícky servis **Bosch**.

Keď sa vysávač automaticky vypne alebo sa nedá zapnúť:

- Vysávač a/alebo akumulátor sa kvôli preťaženiu príliš zahriali.
▷ Nechajte vysávač a akumulátor vychladnúť.

Ak sa vysávač nedá zapnúť ani potom, kontaktujte zákaznícky servis **Bosch**.

Odkladanie (pozri obrázok K)

- Zasuňte saciu rúru **(19)** a kombinovaný odsávací adaptér **(17)** do držiaka **(14)**.
- Zasuňte štrbinovú dýzu **(20)** do uchytenia na hornej časti vysávača **(8)**.
- Zasuňte podlahovú dýzu **(21)** do uchytenia na hornej časti vysávača **(8)**.
- Zasuňte saciu hadicu **(15)** s nasadenou ohnutou dýzou **(18)** do jednej zo sacích rúr **(19)**.
- Vysávač prenášajte len za rukoväť na prenášanie **(5)** alebo za nosný popruh **(27)**.
- Vysávač odložte v suchej miestnosti a zaistite ho pred neoprávneným používaním.

Zákaznícka služba a poradenstvo ohľadom použitia

Slovenčina

Tel.: +421 2 48 703 800

V prípade akýchkoľvek otázok a objednávok náhradných dielov uvádzajte bezpodmienečne 10-miestne vecné číslo uvedené na typovom štítku výrobku.

Likvidácia

Vysávač, akumulátory, príslušenstvo a obal odovzdajte na ekologickú recykláciu.



Neodhadzujte vysávač a akumulátory/batérie do komunálneho odpadu!

Len pre krajinu EÚ:

Elektrické a elektronické zariadenia alebo opotrebované akumulátory/batérie, ktoré už nie sú použiteľné, sa musia zbierať oddelene a ekologicky zlikvidovať. Využívajte na to určené zberné systémy. Nesprávna likvidácia môže byť kvôli novej prítomnosti nebezpečných látok škodlivá pre životné prostredie a zdravie.

Servicekontakte
Service Contacts
Contacts de Service
Contactos de Servicio



<https://www.bosch-pt.com/serviceaddresses>

Garantiebedingungen
Guarantee Conditions
Conditions de Garantie
Condiciones de Garantía



<https://www.bosch-pt.com/guarantee/202601>